

AUSBAU

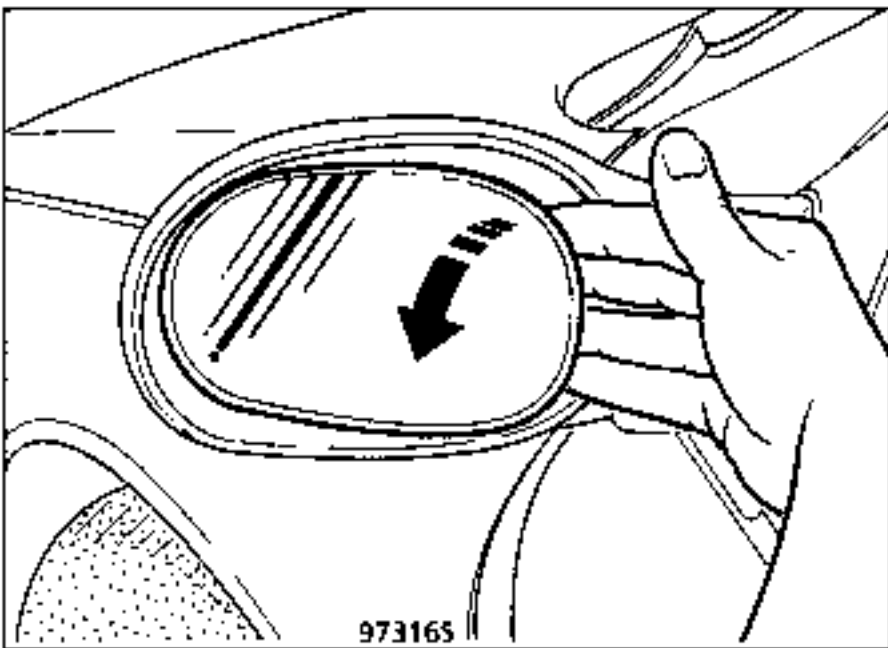

Den Rückspiegel nach innen kippen.
Wie abgebildet, von außen auf das Spiegelglas drücken, so daß man mit den Fingerspitzen unter das Glas fassen kann.

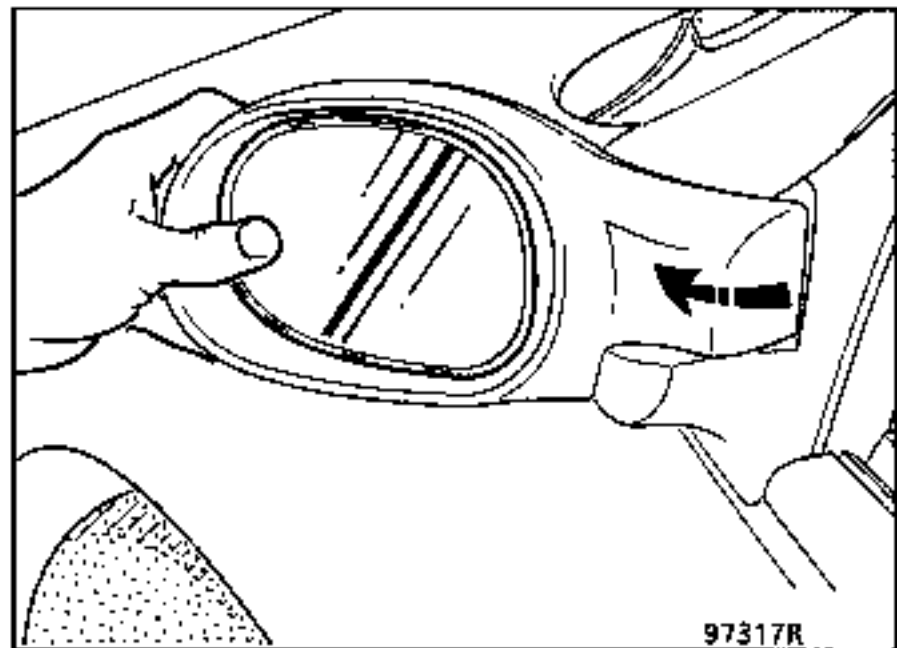

Das Glas wie vorstehend abgebildet, verstellen, ohne es zu zerbrechen.

HINWEIS: Das Glas wird rechts- wie linksseitig immer von außen gelöst.

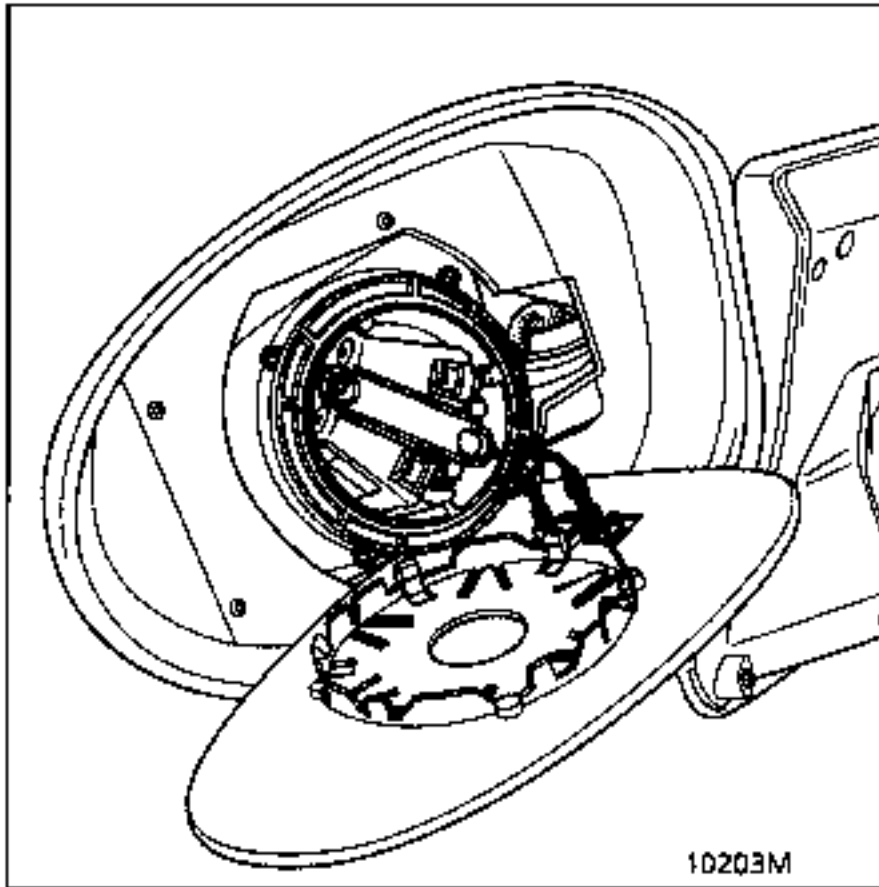

Bei dem elektrisch verstellbaren Rückspiegel den Kabelstrang für die Beheizung abziehen.

MONTAGE

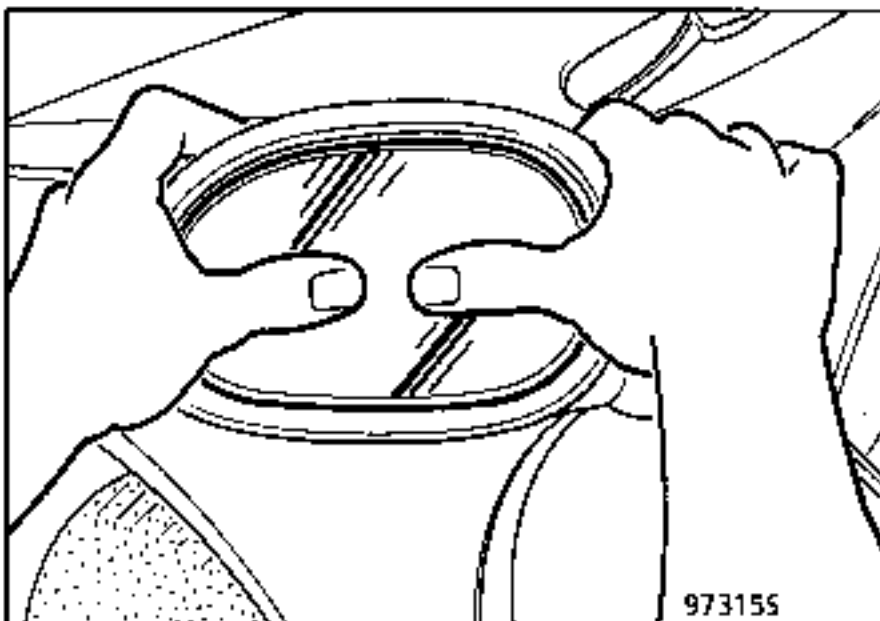

Das Spiegelglas wieder vorsichtig in die Halterung eindrücken.

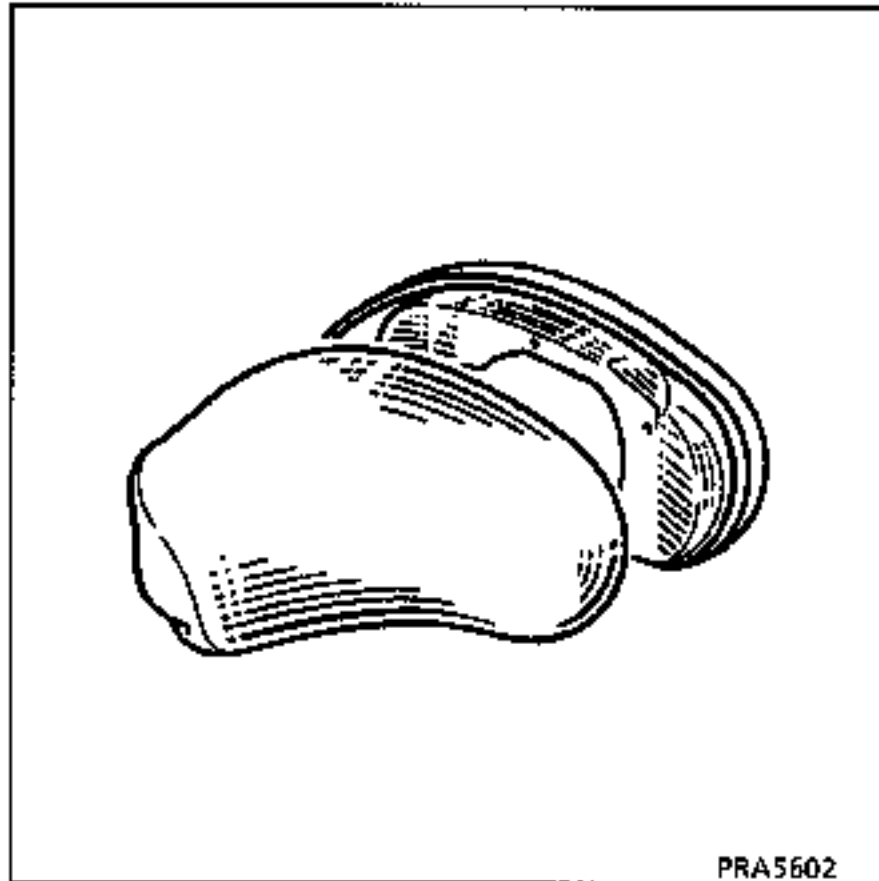

AUSBAU DES BEWEGLICHEN SPIEGELGEHÄUSES

AUSBAU DER SPIEGELGLASES

- Ausbauen:
- die vier Befestigungsschrauben der Frontseite des Spiegelgehäuses,

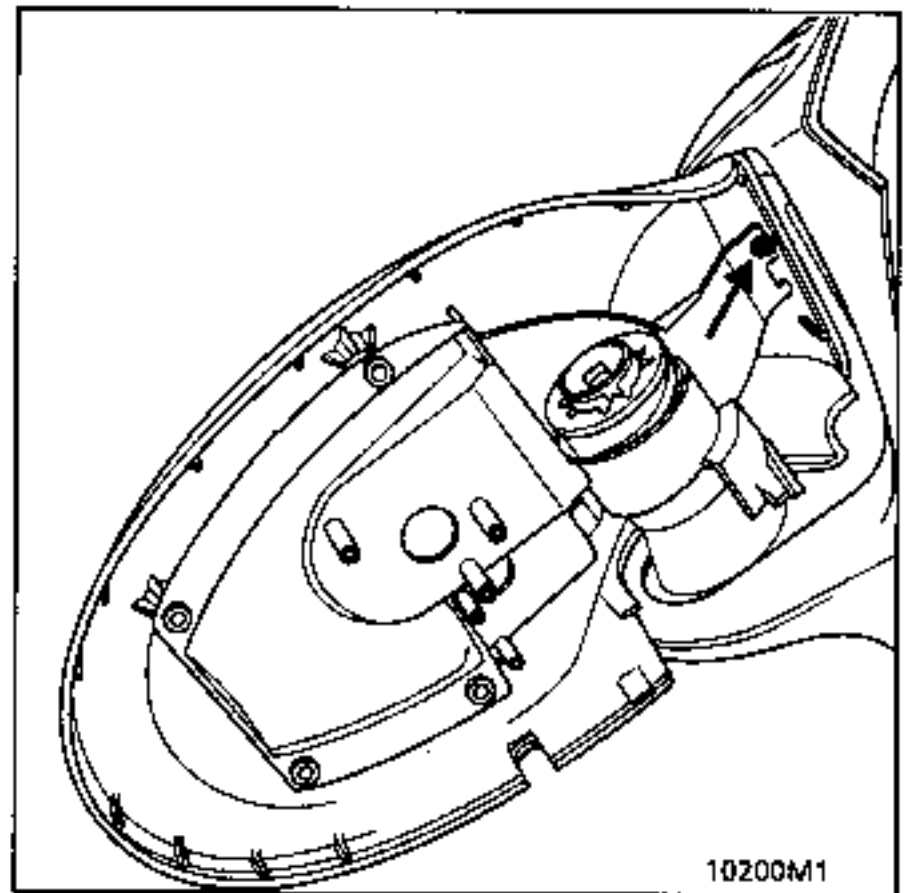

- die Befestigungsschraube auf der Rückseite der Kappe

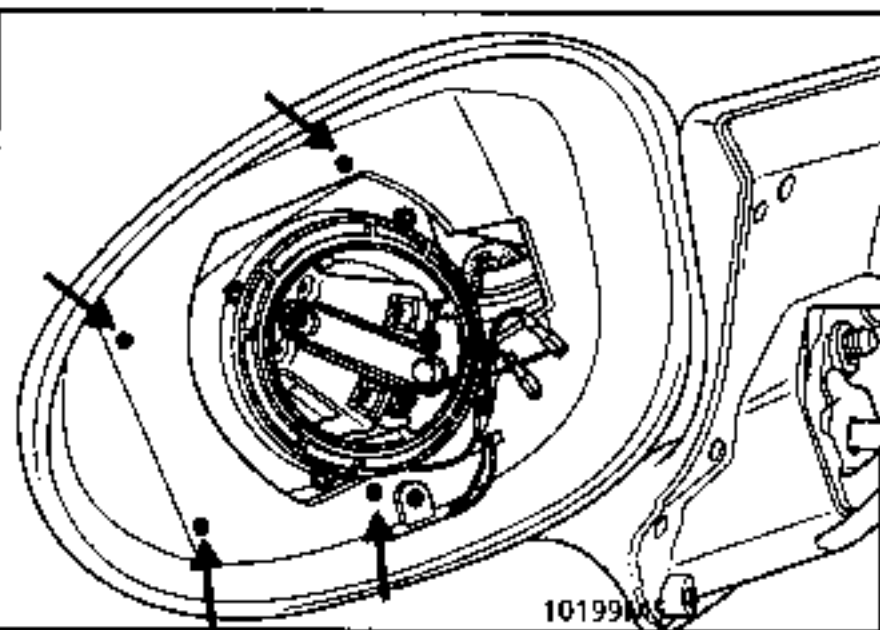

ABBAU DES FESTEN SPIEGELGEHÄUSES

Die neun Befestigungsschrauben des festen Spiegelgehäuses.

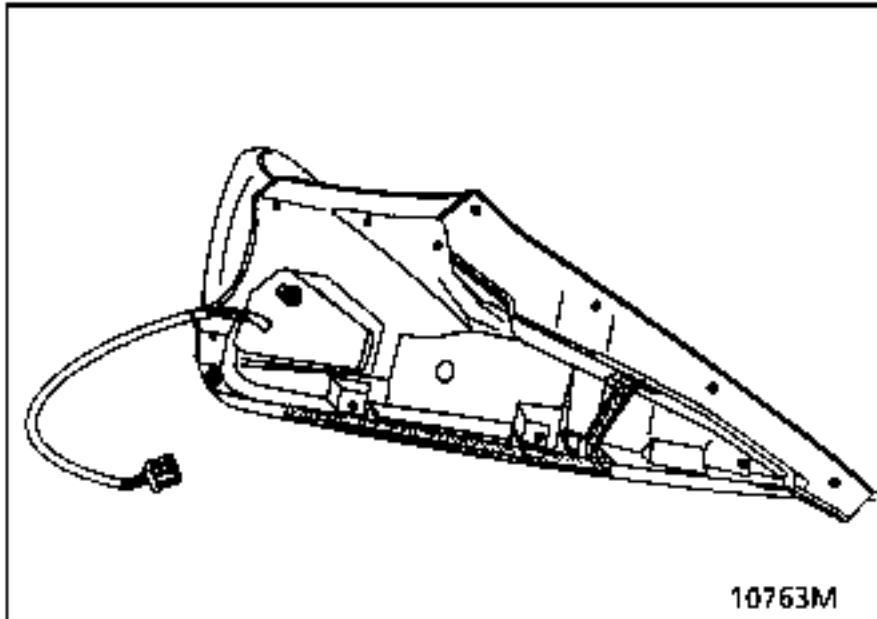

ABGARNIEREN DES ELEKTRISCH VERSTELLBAREN RÜCKSPIEGELS

Ausbau des Mechanismus

Ausbauen:

- den Rückspiegel des Fahrzeugs,
- das Spiegelglas.

Die drei Befestigungsschrauben lösen.

Den Stecker abziehen.

Den Mechanismus ausbauen.

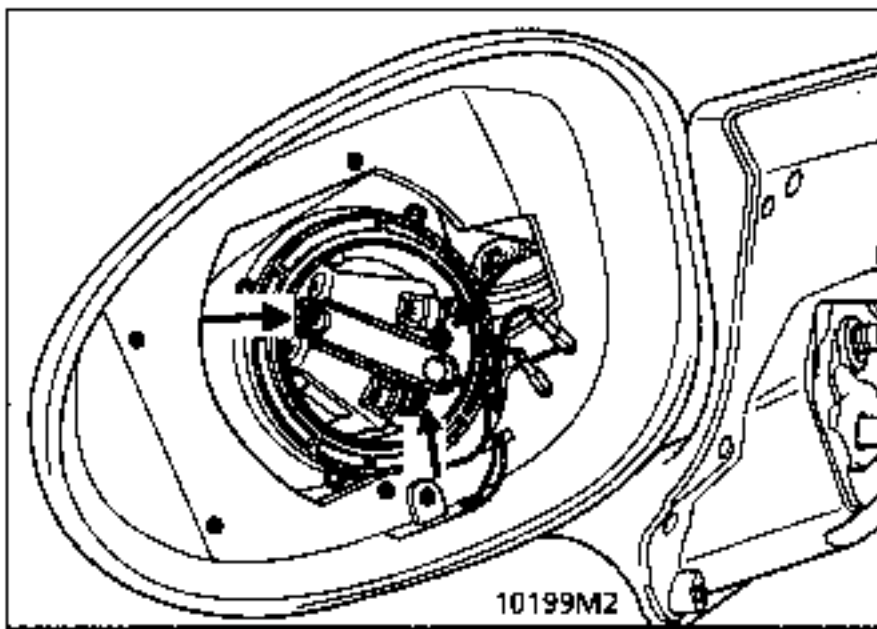

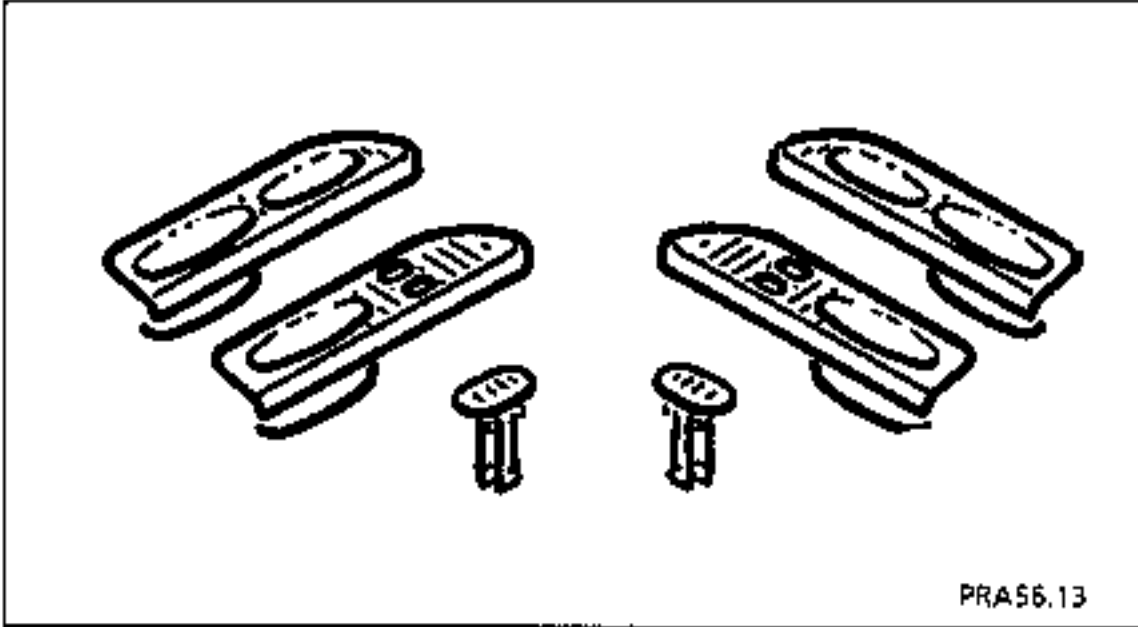

AUSBAU

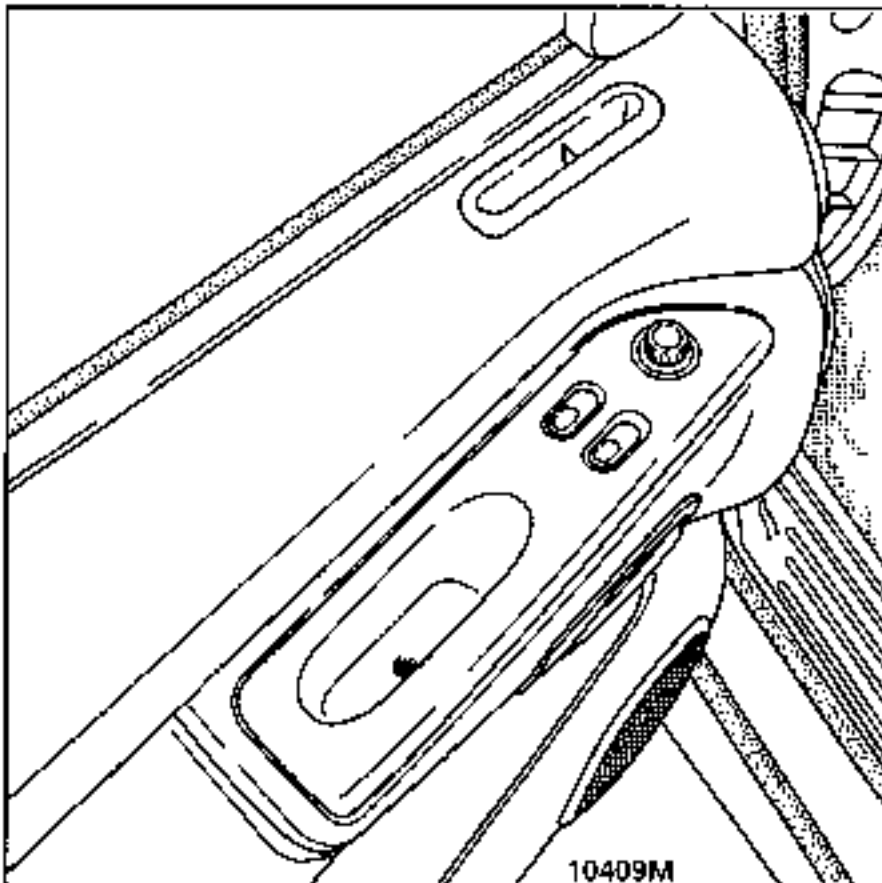

Den Betätigungseinheit an der Tür (eine Torxschraube 20).

Den Kabelstrang abklemmen.

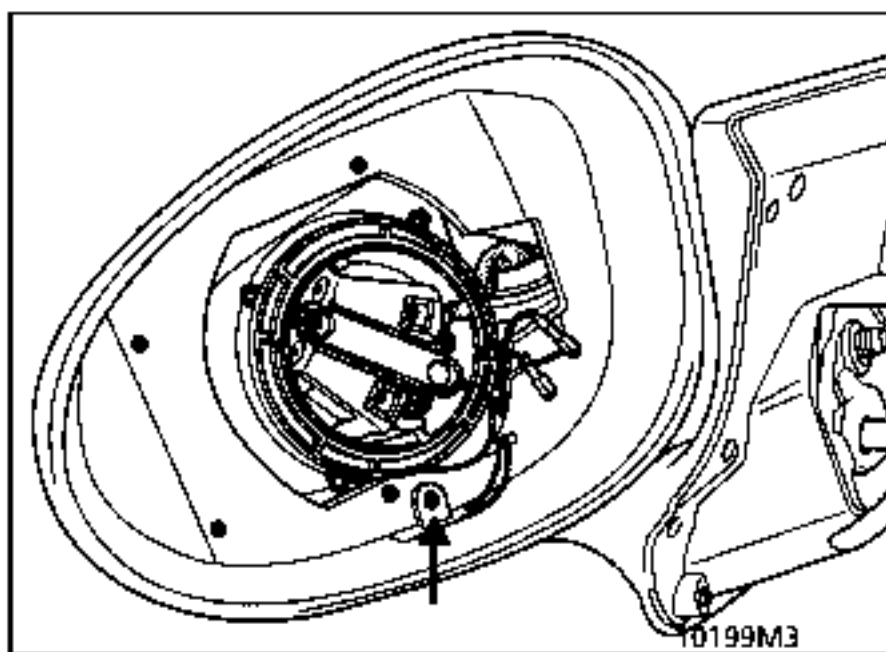
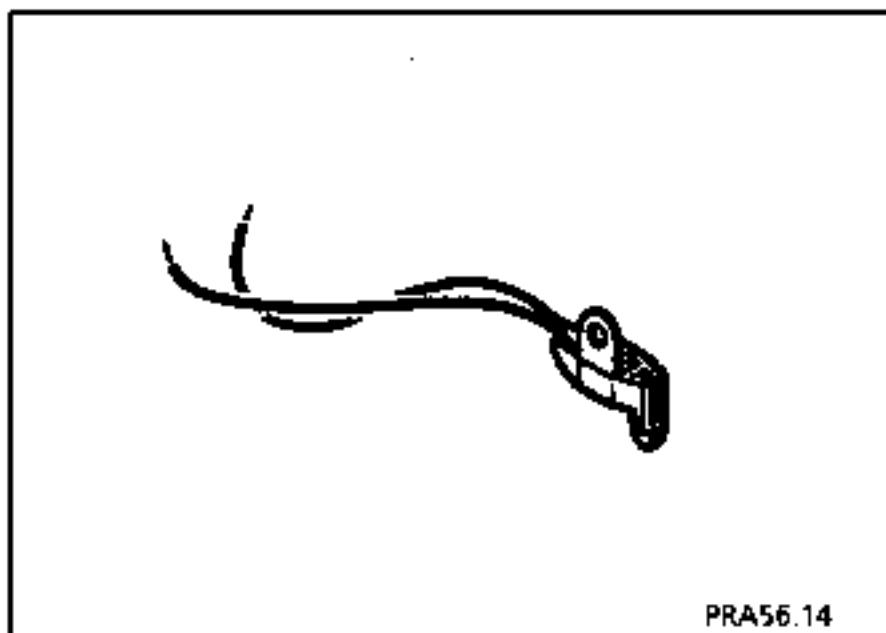

AUSTAUSCH

Das Spiegelglas lösen.

Den Fühler ausbauen (Torxschraube 20).

Die Versorgungskabels des Fühlers markieren und abtrennen.

Den Temperaturfühler austauschen und die Kabel mittels Hilfe eines Schrumpfschlauches anschliessen.

MONTAGE EINER DACHGALERIE

Werksseitige Ausführung - Maximale Belastung: 80 kg.

ANBRINGUNG

Die Original-Schrauben, die die Befestigungspunkte verstopfen, entfernen.

Die längsliegenden Schienen auf das Dach kleben, hierzu die Original-Befestigungsschrauben (Gewindepartie) mit Dichtmasse bestreichen, damit eine vollkommene Dichtigkeit gewährleistet ist.

Die Tragstäbe mit Füßen in die Schienen einsetzen.

Die Endpartien an jedem Schienenende befestigen.

Die Tragstäbe und die Befestigungen, je nach Gepäckvolumen, anbringen.

ABBAU DER ZIERLEISTEN DER DACHGALERIE

Ausbauen:

- die Befestigungsschraube (A), sie nach hinten schieben

- den Zierring mit einem flachen Schraubendreher (siehe Abb.)

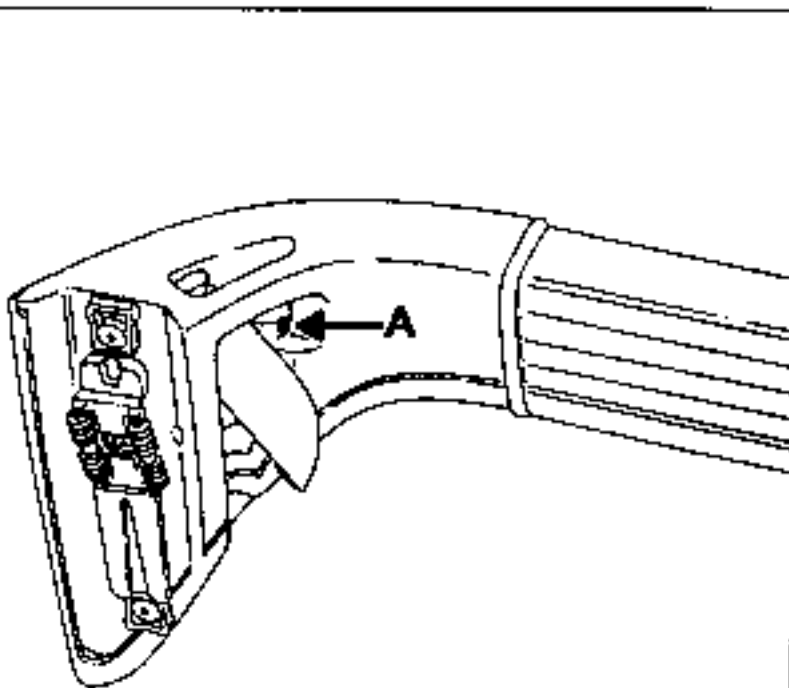

11603M1

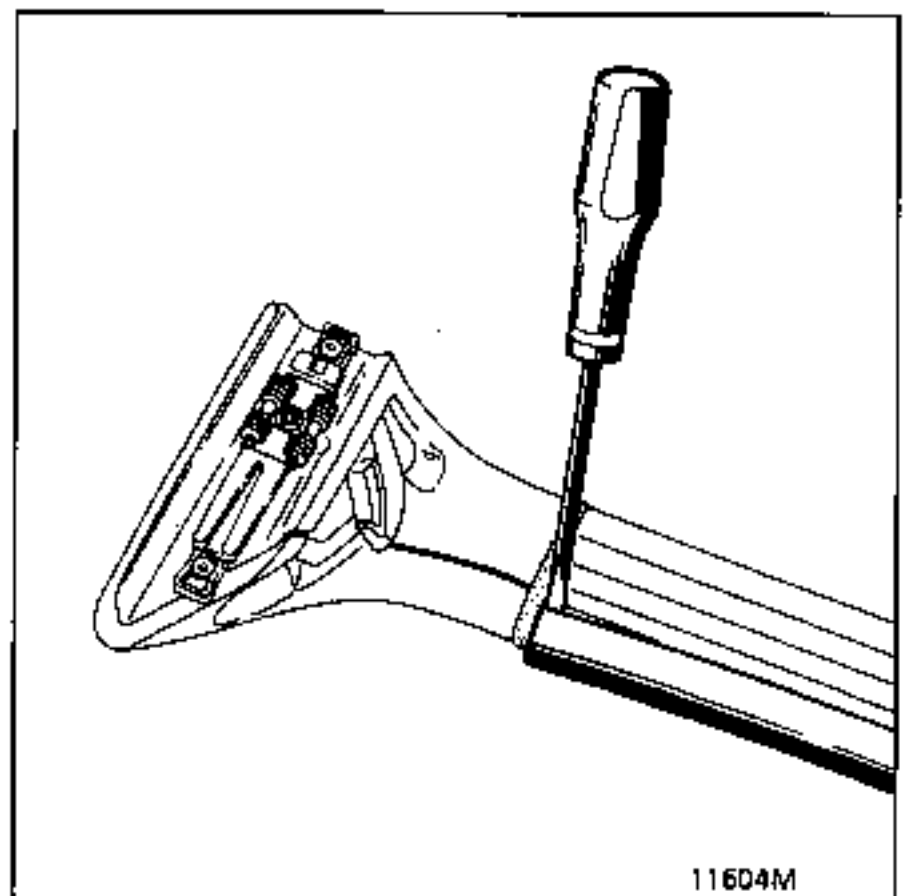

11604M

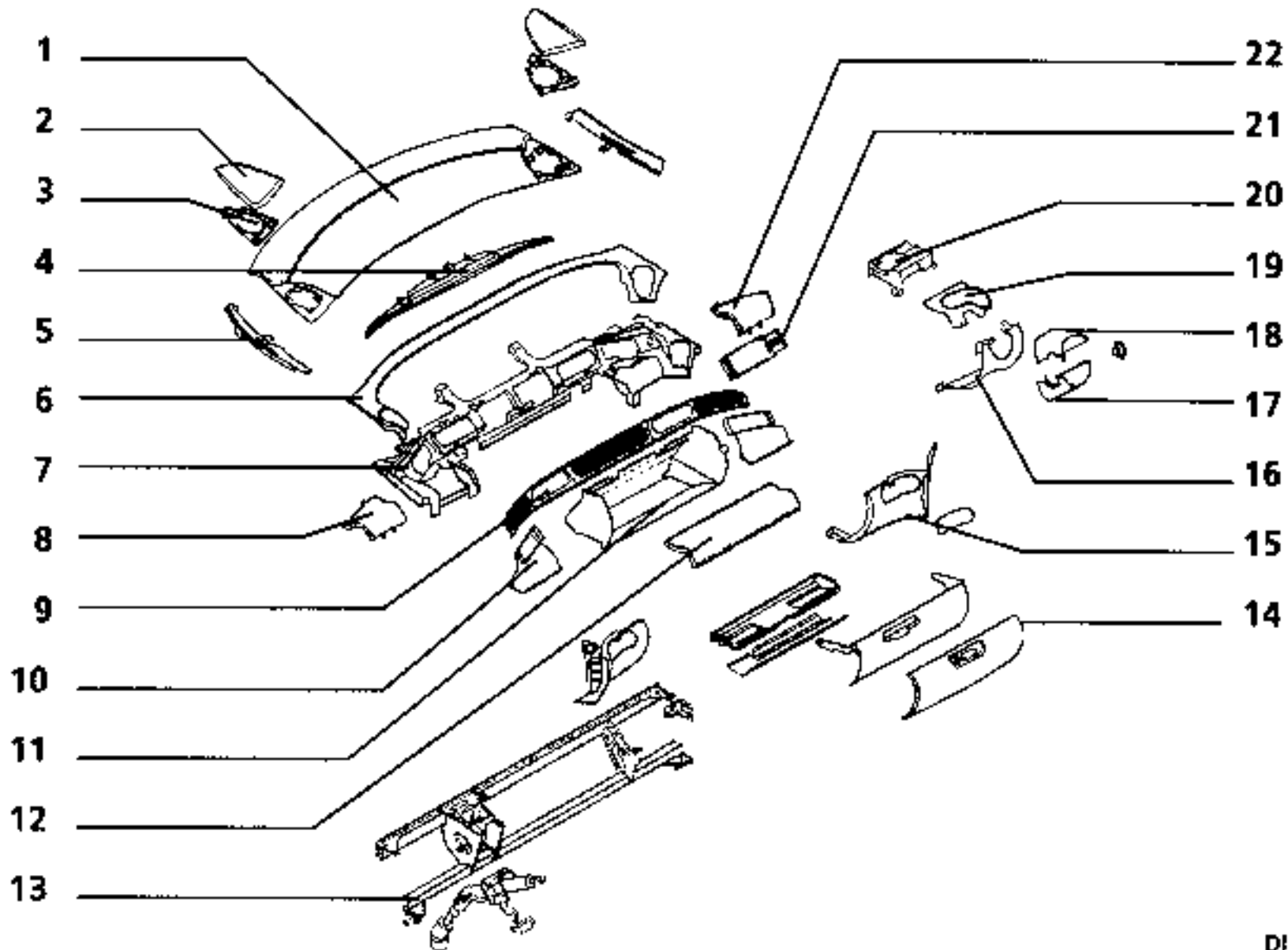

DI5701

KUNSTSTOFFTEILE

- 1 Armaturenbrett-Vorderteil
- 2 Lautsprechergitter
- 3 Lautsprecherhalterungen
- 4 Informationsdisplay
- 5 Entfrosterdüsen für Ausstellfenster
- 6 Armaturenbrett-Oberteil komplett
- 6 Stoffbezogener Rahmen
- 7 Armaturenbrett-Oberteil
- 8 Abdeckung Fahrer-Airbag
- 9 Luftdüsen
- 10 Luftdüsen seitlich
- 19 Einfassung Fahrstufenwahlhebel oder Verkleidung
- 20 Einfassung Lenksäule
- 22 Abdeckung Beifahrer-Airbag

Megabox komplett :

- 11 Megabox
- 12 Obere Klappe
- 14 Klappenblende

Armaturenbrett-Unterteil :

- 15 Untere Konsole rechts
Untere Konsole links
- 16 Konsole unter der Lenksäule
- 17 Untere Lenkradhalbschale
- 18 Obere Lenkradhalbschale
- METALLTEILE**
- 13 Träger
Untere seitliche Winkel
Obere seitliche Winkel
Lenksäule
Lenksäulenaufnahme
Betätigung Automatikgetriebe
Kabelstrang
- 21 Beifahrer-Airbag
Zündschloß (Transponder Wegfahrsperr)
Spiralverbindung Airbag

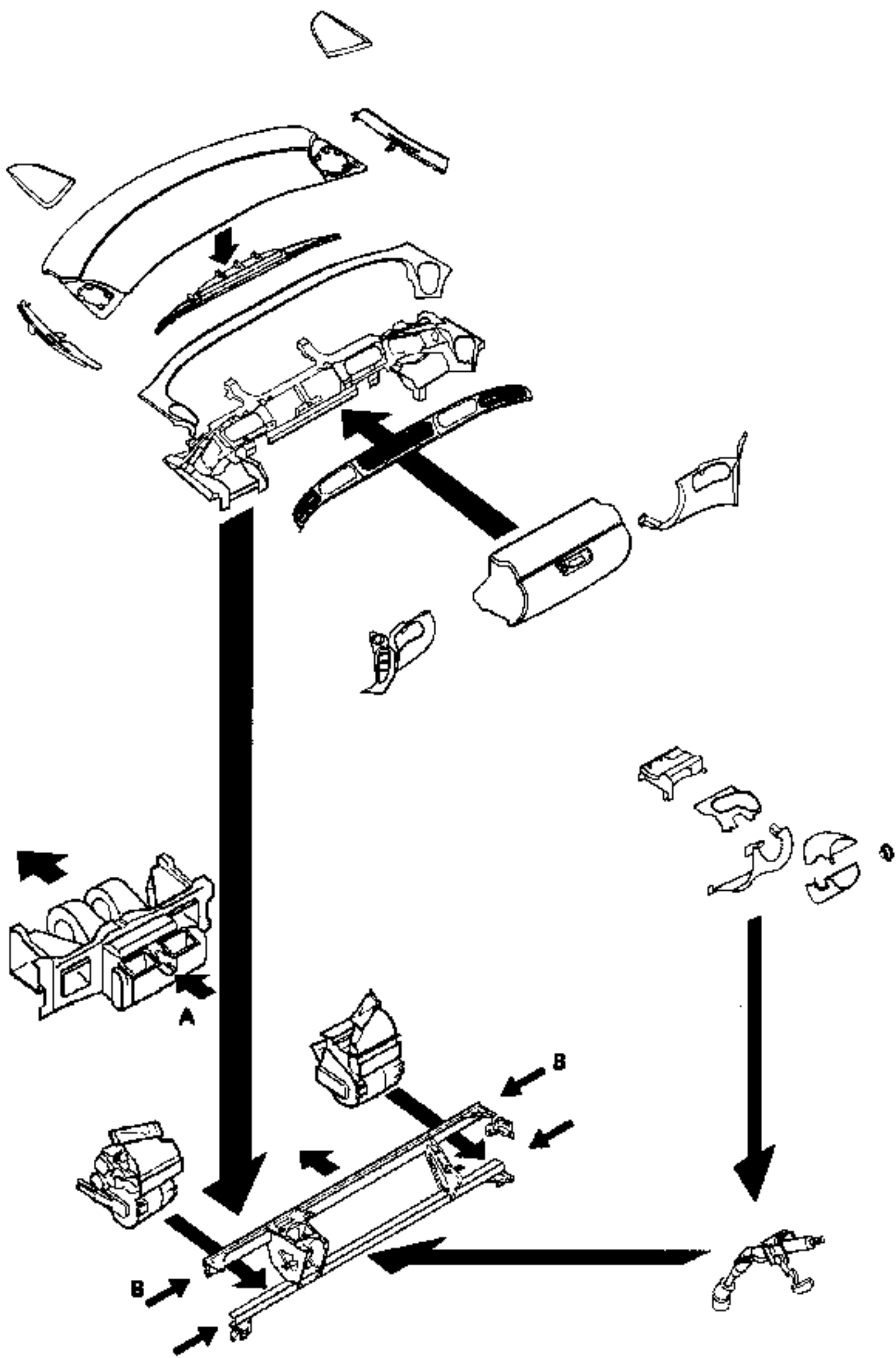

D15702

ANZUGSDREHMOMENTE (n daNm)



Befestigungsschrauben Lenksäule	1,5
Bolzen Lenksäulengelenk	2,3
Schraube f. Lenkradnabe (immer erneuern)	4,5
Radschrauben	10
Befestigungsschraub. Sicherheitsgurte vo.	2,5
Befestigungsschrauben Beifahrer-Airbag	2,4
Muttern für Gurtband des Beifahrer-Airbags	0,7

ANZUGSDREHMOMENTE (in daNm)

Schrauben M8 Winkel für Träger	2,4
Muttern und Schrauben M 10, Winkel für Träger	4,7

UNERLÄSSLICHES SPEZIALWERKZEUG

Car.1393	"Ausbauwinde" Armaturenbrett
----------	------------------------------

MONTAGERICHTUNG :

1. Die Stirnwand ist ausgerüstet mit: :
 - Gebläseeinheit und Innenraum-Luftumwälzung,
 - Verdampfer,
 - Geräuschdämmung,
 - Zentralelektronik Fahrgastraum (Sicherungen und Relais)
2. Der Träger nimmt auf :
 - die Wärmetauscher rechts und links
 - die Lenksäule, das Lenkrad und die Halbschalen der Verkleidung
 - den Kabelstrang Armaturenbrett,
 - das Armaturenbrett-Oberteil,
 - die Betätigung Automatikgetriebe
3. Das Armaturenbrett-Oberteil nimmt auf:
 - das zentrale Informationsdisplay von Fahrzeug und Radio,
 - seitliche und mittlere Luftdüsen,
 - den stoffbezogenen Rahmen
4. Das Armaturenbrett-Unterteil nimmt auf:
 - die Megabox, die untere Kabelhaube
 - die seitlichen Konsolen und ihre Aufnahmen für die Schalter
5. Die Lenksäule :
 - das Lenkrad, den Airbag und die Spiralverbindung,
 - die Einstellsysteme, Dichtmanschette, Lenksäulengelenk.
6. Die Trägereinheit,
Armaturenbrett-Oberteil, Heizung/Belüftung, die Lenksäule befindet sich im Fahrzeug und wird über eine Führung A zentriert und über 4 Punkte B gehalten, die mit vier Winkeln befestigt sind
7. Der obere Teil (Armaturenbrett-Vorderteil)
mit den Leitungen für Entfrosterung / Beheizung und den Lautsprechern deckt das Ganze ab

MÖGLICHE AUSBAUSTUFEN

- 1-Ausbau der oberen Partie des Armaturenbrettes
- 2-Ausbau der Verkleidungen,
- 3-Kompletter Ausbau der Armaturenbretteinheit, (Zerlegen außerhalb des Fahrzeugs)
- 4-Zurückziehen der Armaturenbrett-Einheit bis 100 cm, ohne sie aus dem Fahrzeug auszubauen.

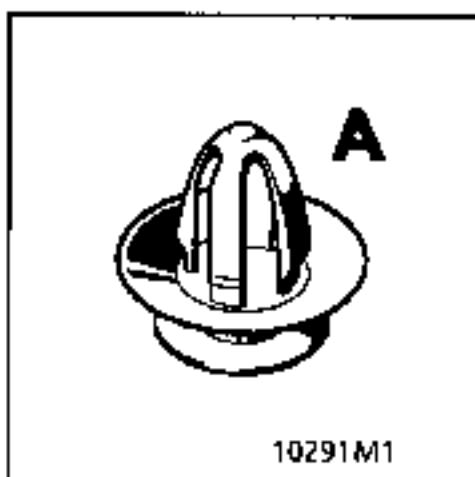
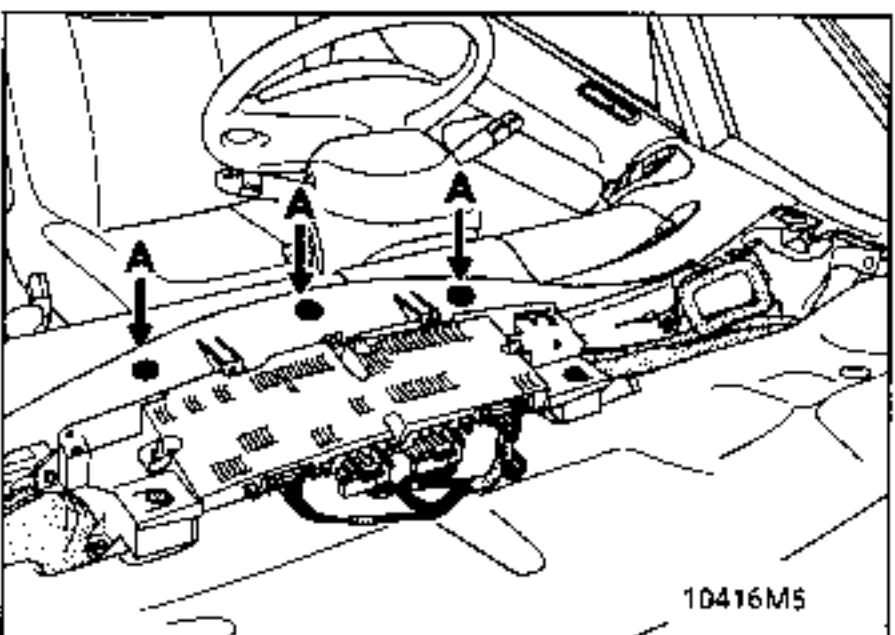
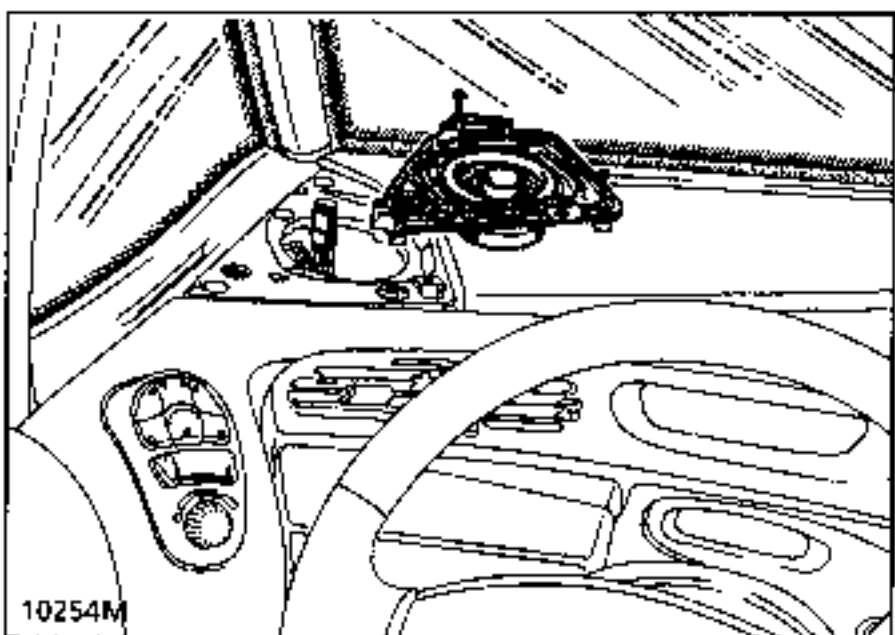
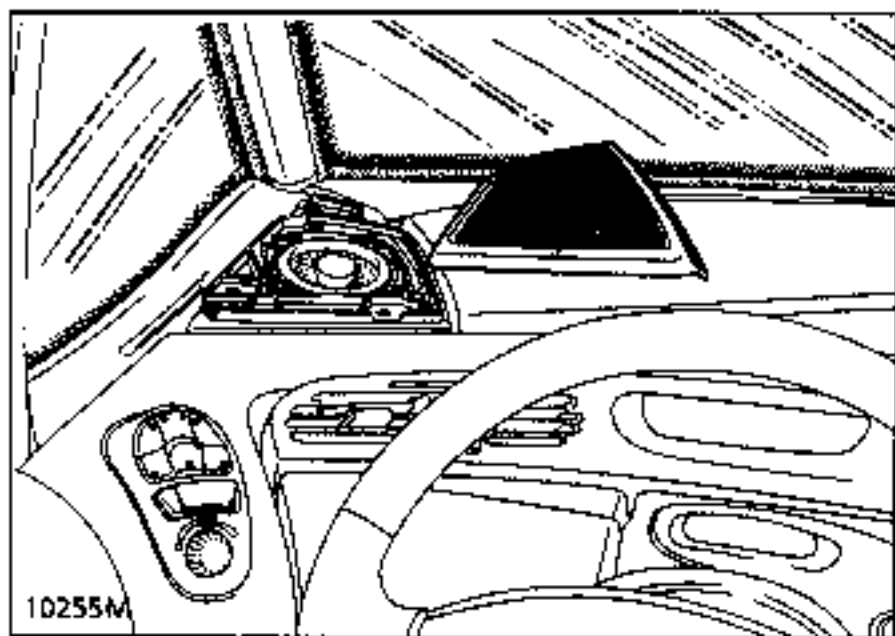

AUSBAU

Diese Arbeit ist notwendig, um an folgende Teile zu gelangen :

- Informationsdisplay,
- Warnblinkanlage,
- Gebläsemotoren,
- elektronischer Geschwindigkeitsregler für Gebläse,
- Motoren der Klappen für Luftzumwälzung
- Geräuschdämmschutz bei Schweißarbeiten an den Stoßdämpferdomen

ARBEIT

Die Lautsprechergitter ohne Werkzeug von Hand lösen, dabei an der Kante auf der Seite des Ausstellfensters beginnen.

Die drei Befestigungen jedes Lautsprecherhalters lösen.

Die Lautsprecher abklemmen und herausnehmen.

Bei Fahrzeugen mit V6-Motor u. Automatikgetriebe den Fahrstufenwahlhebel in Pos. 2 bringen.

Die vordere Armaturenbrettpartie anheben, dabei im Winkel beginnen, sie senkrecht herausziehen, um die drei Klammern zu lösen (A).

Die obere Armaturenbrettpartie nach hinten ziehen und herausnehmen.

EINBAU

Prüfen, ob die drei Klammern (A) vorhanden sind.

Die Ausbauarbeiten in umgekehrter Reihenfolge vornehmen.

Die Funktion des Radios prüfen.

AUSBAU

Die Minusklemme der Batterie abklemmen.

Die vordere Armaturenbrettpartie ausbauen.

Die Aussparungen (C) auf jeder Seite des Informationsdisplays verschliessen.

Lösen:

- die drei Befestigungen (A),
- die beiden senkrechten Befestigungen (B).

Das Display nach vorne drücken und lösen.

Das Display umdrehen und abklemmen.

EINBAU

Die elektrischen Versorgungsleitungen anschliessen.

Die fünf Befestigungen festschrauben.

Die Abdeckungen der Aussparungen (C) entfernen.

Das Armaturenbrett-Vorderteil anbringen.

Die Batterie wieder anschliessen, die Zubehörteile in Grundstellung bringen.

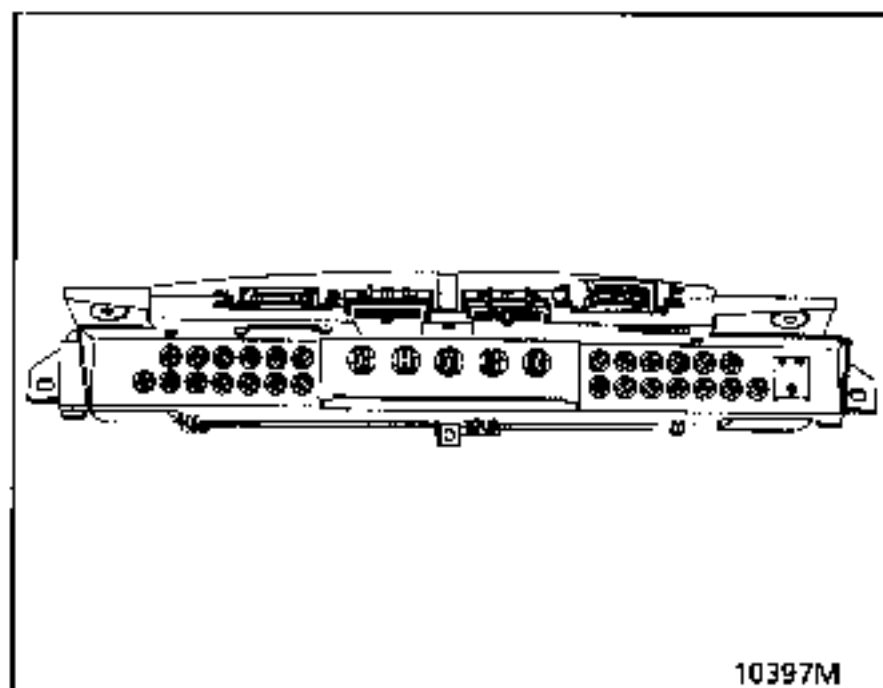
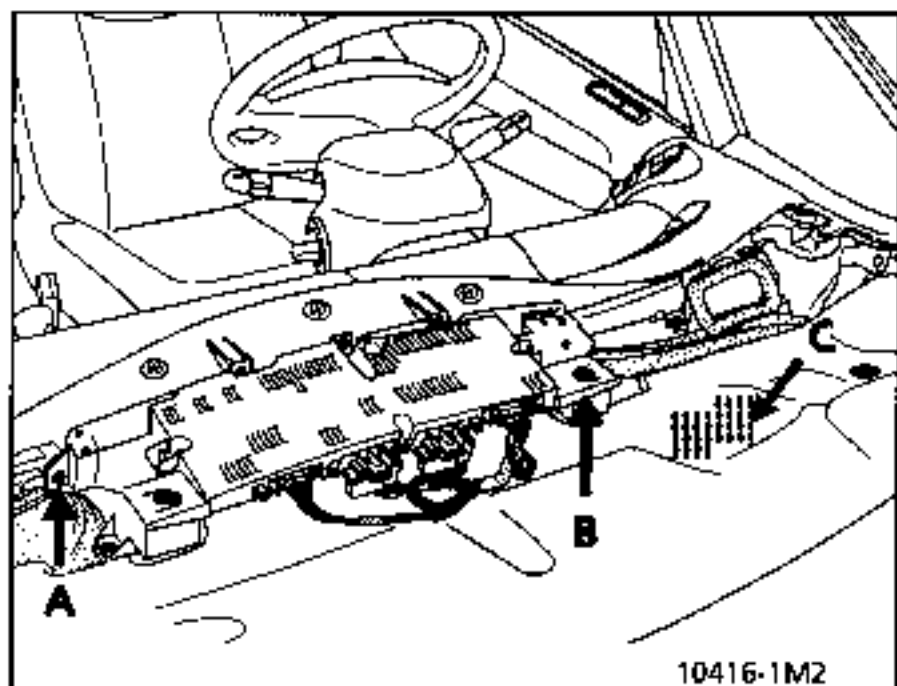
**AUSTAUSCH**

Das neue Informationsdisplay mit Hilfe des Prüfkoffers XR 25 einstellen (siehe Kap. 83).

Radiofunktion überprüfen.

AUSBAU DES LENKRADES MIT AIRBAG

WICHTIG

Vor dem Ausbau

- Den Prüfkoffer XR 25 am Fahrzeug anschliessen
- Zündung einschalten
- Prüfkarte Nr. 49 (ISO-Schalter auf 58)

D 4 9

Das Steuergerät mit Hilfe des Prüfkoffers XR 25 verriegeln.

Über Eingabe

G 8 0 *

- Ist diese Funktion aktiv, ist das Zündsystem von Airbag/Gurtstraffer ausgeschaltet. Die Airbag-Kontrollampe und die BA 14links, XR 25, leuchten auf.
- 2 Sekunden lang das automatische Entladen des Steuergerätes abwarten.
- Die Zündung ausschalten.

Die Batterie abklemmen.

Ausbauen:

- den Airbag (die beiden Schrauben hinter dem Lenkrad lösen und den weißen Stecker abziehen)
- die Stecker der Spiralverbindung (Airbag und Fahrgeschwindigkeitsregler, falls vorhanden),
- die mittlere Befestigungsschraube des Lenkrades (sie austauschen)
- das Lenkrad, zuvor die Räder in Geradeausstellung bringen und die Spiralverbindung mittels Klebeband (A) blockieren.

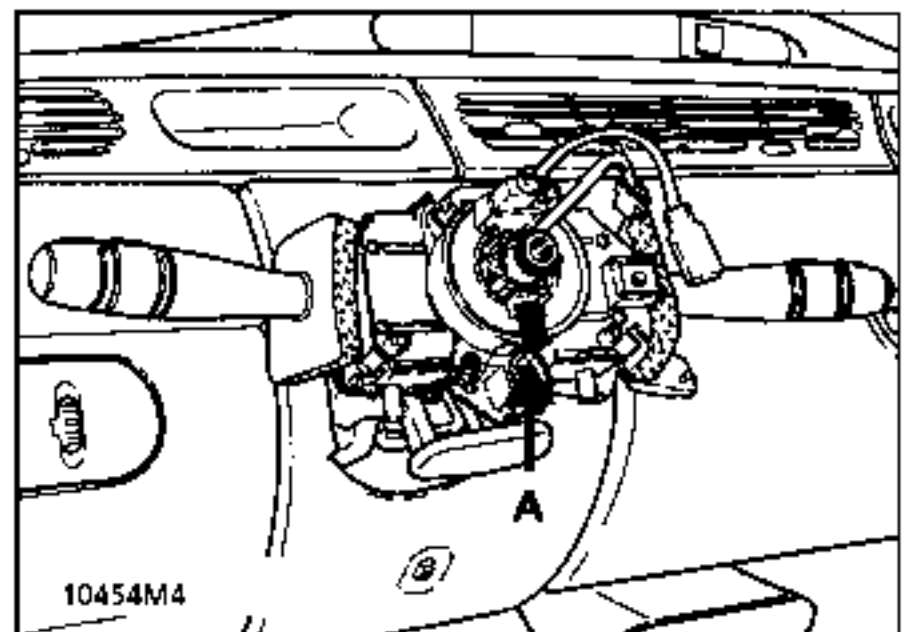

EINBAU DES AIRBAGS

Prüfen, ob sich die Räder immer noch in Geradeausstellung befinden.

Das Klebeband der Spiralverbindung entfernen bzw. die Zentriermethode im Kap. 88 "Airbag" beachten.

Die Schraube des Lenkrades austauschen (selbstsichernde Mutter) und mit 4,5 daNm festziehen.

Die beiden Kabel des Fahrgeschwindigkeitsreglers in die nachgiebigen Aussparungen der Lenkradnabe anbringen.

Den Airbag anbringen und mit zwei Schrauben festziehen.

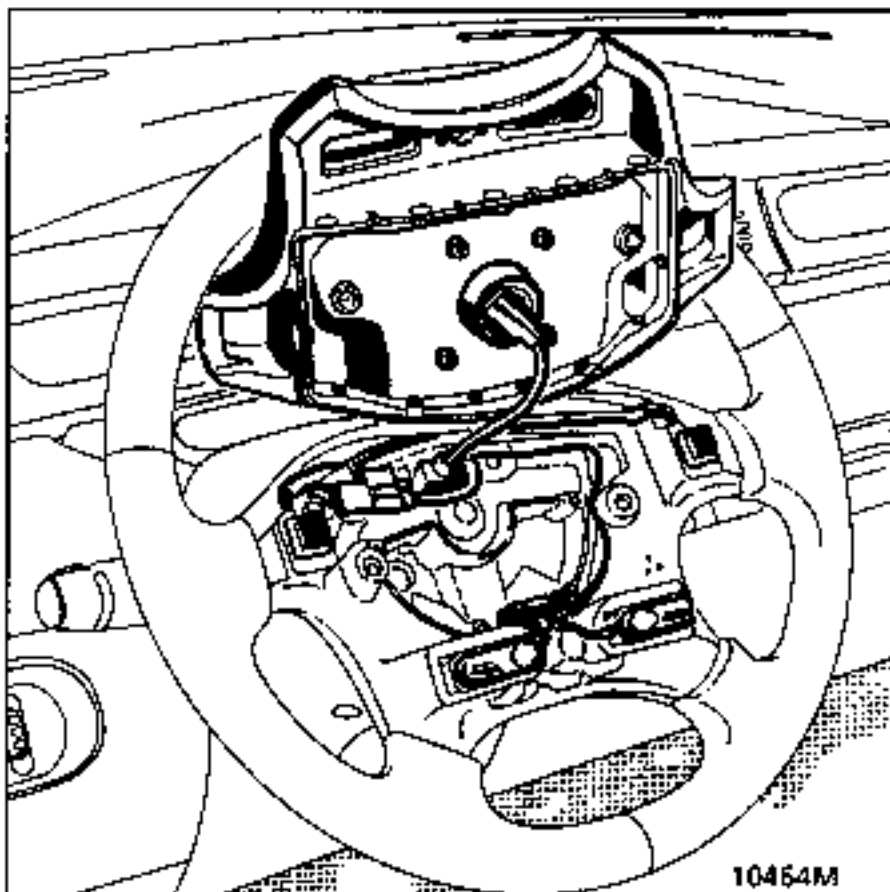

WICHTIG:

Wenn alles wieder montiert ist:

- mit Hilfe des Prüfkoffers XR 25 prüfen, ob keine Störung im System vorliegt
- wenn alles korrekt ist, das Steuergerät entriegeln

mit Hilfe der Betätigung **G 8 1 ***

- prüfen, ob die BA 14links des Prüfkoffers erloschen ist

Funktioniert die Kontrolllampe nicht wie vorstehend beschrieben, die Angaben im Kap. "Diagnose" beachten und das System mit dem Prüfgerät XRBAG (Ele.1288) bzw. dem Prüfkoffer XR 25 kontrollieren.

AUSBAU DES BEIFÄHRER-AIRBAGS

Das Steuergerät mittels Prüfkoffer XR 25 verriegeln, Eingabe G80* (ISO-Schalter auf 58, Code D49).

Ist diese Funktion aktiv, ist das Zündsystem von Airbag/Gurtstraffer ausgeschaltet. Die Airbag-Kontrollampe und die BA 14links, XR 25, leuchten auf.

2 Sekunden lang das automatische Entladen des Steuergerätes abwarten.
Die Zündung ausschalten.

Die Batterie abklemmen.

Auf der Beifahrerseite ausbauen:

- das Lautsprechergitter
- die untere Konsole,
- die Befestigungen der Airbag-Abdeckung (Torxschraube TX 20P),
- die Heizungs-Bedieneinheit

Den stoffbezogenen Rahmen auf der Beifahrerseite anheben.

Ausbauen:

- die mittlere und seitliche Luftdüse auf der Beifahrerseite
- die beiden Befestigungen (A) (Schlüssel E12).

Mit einem Ringschlüssel die beiden Sechskantschrauben (B) lösen.

- Es ist untersagt, die Stecker hinter dem Airbag-Steuergerät abzuklemmen.
- Das Abklemmen erfolgt in der Zentralelektronik (Sicherungskasten).
- Das Airbag-Steuergerät von seiner Halterung lösen, es hierzu anheben und zur Seite der Megabox hinziehen

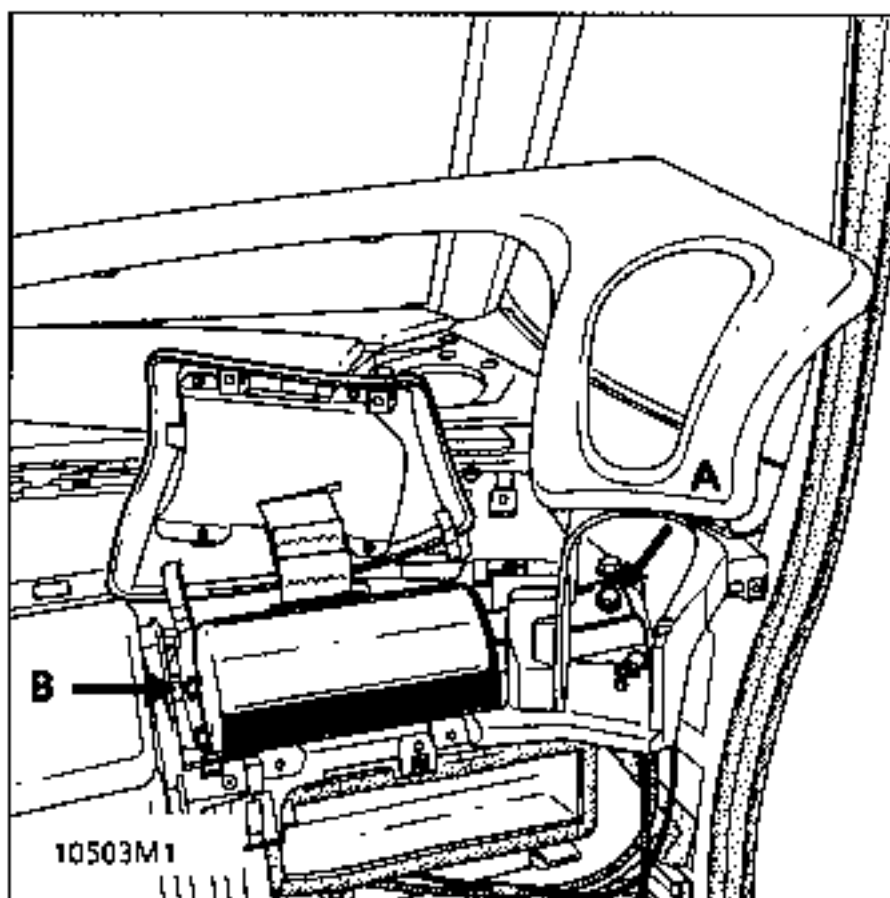
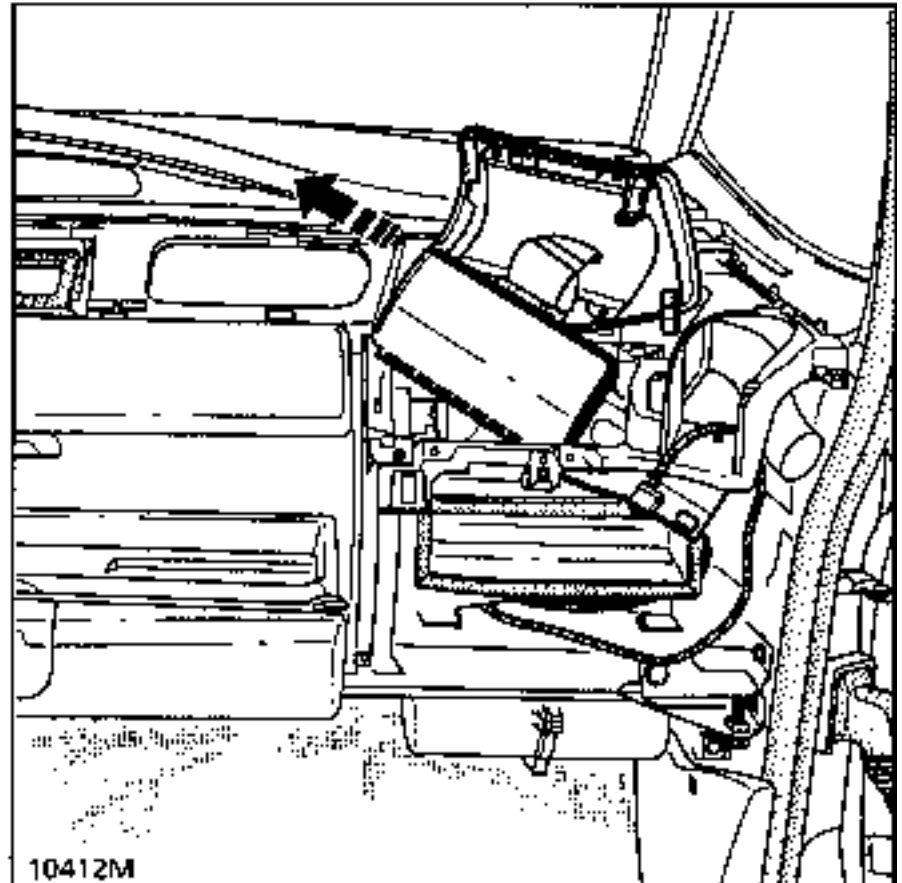

EINBAU DES BEIFAHRER-AIRBAGS

Die beiden Kabelstränge anschliessen.

Die beiden Befestigungen an den Steckern wieder anbringen.

Den Airbag mit Halterung einbauen und mit 2,4 daNm festziehen.

Die Batterie wieder anklemmen.

WICHTIG:

Wenn alles wieder montiert ist :

- mit Hilfe des Prüfkoffers XR 25 prüfen, ob keine Störung im System vorliegt
- wenn alles korrekt ist, das Steuergerät entriegeln

mit Hilfe der Betätigung **G 8 1 ***

- prüfen, ob die BA 14links des Prüfkoffers erloschen ist.

Funktioniert die Kontrolllampe nicht wie vorstehend beschrieben, die Angaben im Kap. "Diagnose" beachten und das System mit dem Prüfgerät XRBAG (Ele.1288) bzw. dem Prüfkoffer XR 25 kontrollieren.

ACHTUNG:

Die Nicht-Beachtung dieser Vorschriften könnte die normale Funktion der Systeme beeinträchtigen, eventuell sogar ein unangebrachtes Auslösen hervorrufen.

AUSBAU DER KONSOLEN RECHTS UND LINKS

Diese Arbeit muß auf der Fahrerseite vorgenommen werden, um an folgende Elemente zu gelangen :

- Bedieneinheit Heizung / Belüftung,
- die stoffbezogene Klappe
- Konsole unter dem Lenkrad,
- Abdeckung oder Einfassung Fahrstufenwahlhebel (Automatikgetriebe),
- zum Zurückziehen des kompletten Armaturenbrettes
- Motoren der Klappe für Luftmischung und -verteilung

Diese Arbeit muß auf der Beifahrerseite vorgenommen werden, um an folgende Elemente zu gelangen:

- Bedieneinheit Heizung / Belüftung,
- zum Zurückziehen des kompletten Armaturenbrettes,
- Motoren der Klappe für Luftmischung und -verteilung,
- Airbag.

METHODE

Nicht die vorderen Einstiegschweller ausbauen.

Ausbauen:

- die vier Befestigungsschrauben,
- die Halterungen der Schalter und sie auf der Fahrerseite abziehen.

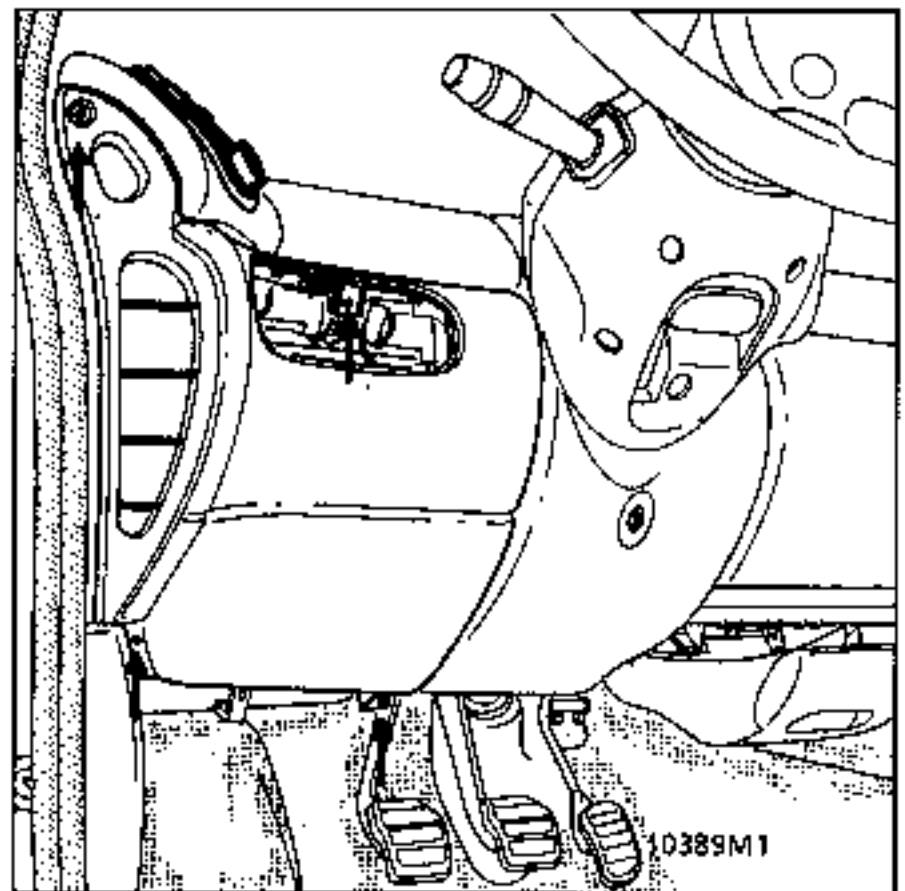

Die Luftleitung abklemmen.

EINBAU DER KONSOLEN RECHTS UND LINKS

Die Leitung einige cm entfalten, um sie über das Konsolenendstück zu ziehen.

Die vier Schrauben wieder befestigen.

Die Schalter wieder anklemmen und einbauen.

AUSBAU DER KONSOLE UNTER DEM LENKRAD

Diese Arbeit ist notwendig, um an folgende Teile zu gelangen :

- Lenksäule
- Einfassung Fahrstufenwahlhebel (Automatikgetriebe)
- Pedalwerkhalterung

Ausbauen :

- die seitliche Konsole auf der Fahrerseite
- die unteren, anschl. die oberen Halbschalen, um an die beiden gemeinsamen Schrauben mit der Stoffabdeckung bzw. Einfassung Fahrstufenwahlhebel (Automatikgetr.) zu gelangen (je nach Fahrzeugversion)
- die stoffbezogene Abdeckung,
- die vier Befestigungsschrauben der Konsole unter dem Lenkrad

Das Beleuchtungsrheostat abklemmen.

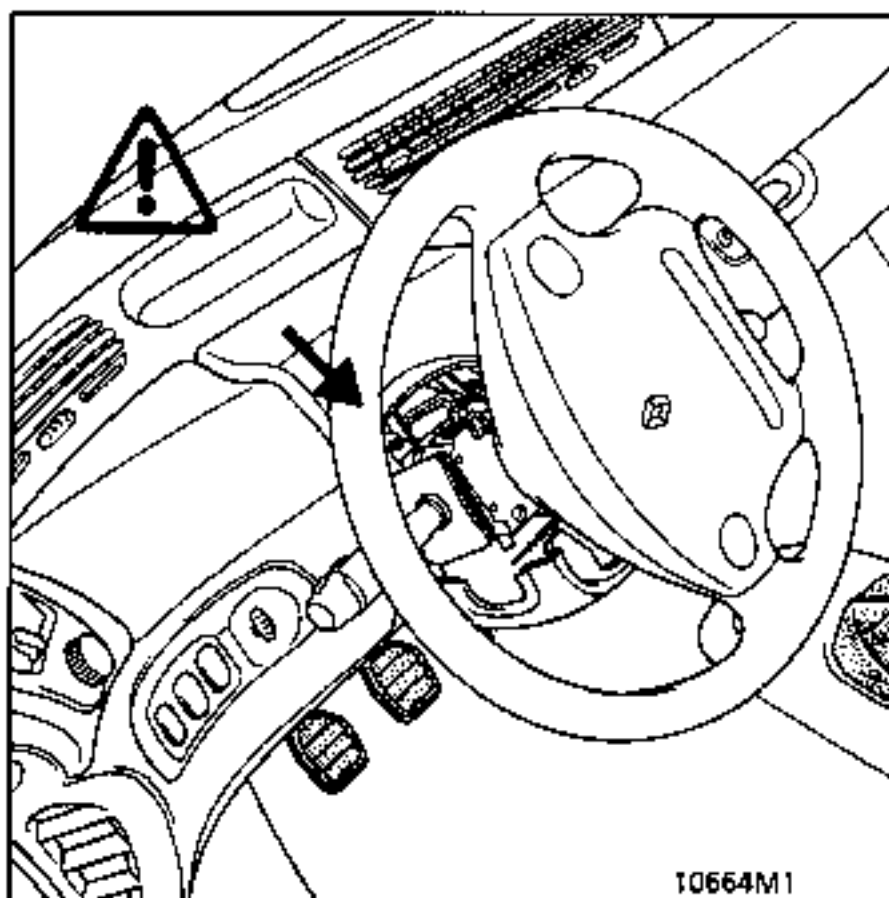

EINBAU DER KONSOLE UNTER DEM LENKRAD

ACHTUNG:

Die beiden vorderen Befestigungsschrauben dürfen niemals durch längere Schrauben ersetzt werden, da diese die Kabelstränge beschädigen würden.

AUSBAU DER HALBSCHALEN

Diese Arbeit ist auf der Fahrerseite notwendig, um an folgende Teile zu gelangen:

- Betätigungen unter dem Lenkrad,
- Abdeckung oder Einfassung Fahrstufenwahlhebel

ARBEIT

Die 5 Befestigungsschrauben ausbauen und die untere Halbschale trennen (Schraubendreher T20 x 100)

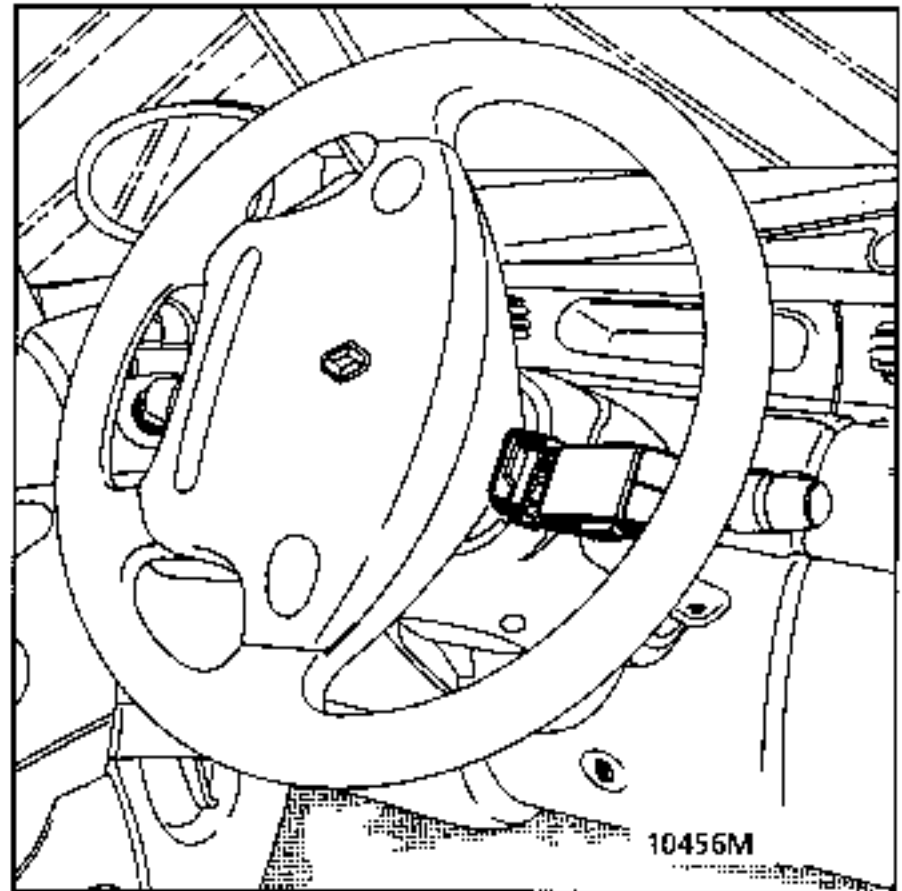

Die untere Halbschale herausnehmen, dabei das Kabel der Fernbedienung entfernen.

Ausbauen:

- die beiden oberen Halbschalen, die durch Drehen des Lenkrades zugänglich sind,

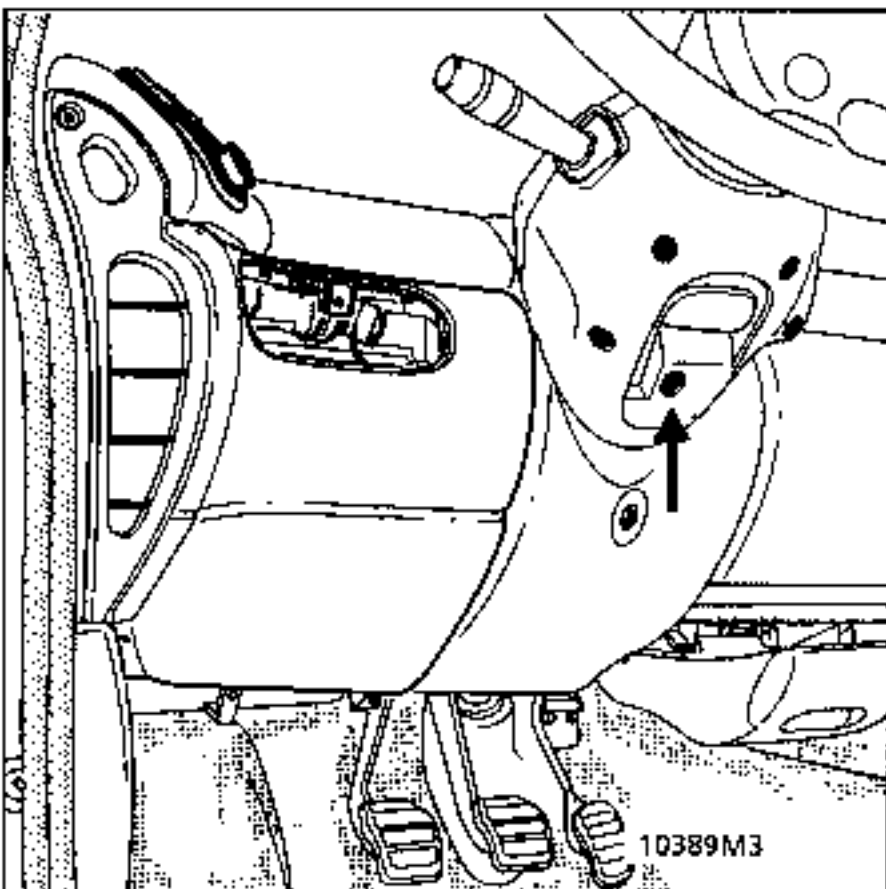

Die Fernbedienung für das Radio ausbauen.

Das Lenkrad um 1/4 Umdrehung drehen, die Abdeckung anheben, dabei die unteren und anschliessend die oberen Flügel beiseitedrücken und die Sechskantschraube lösen.

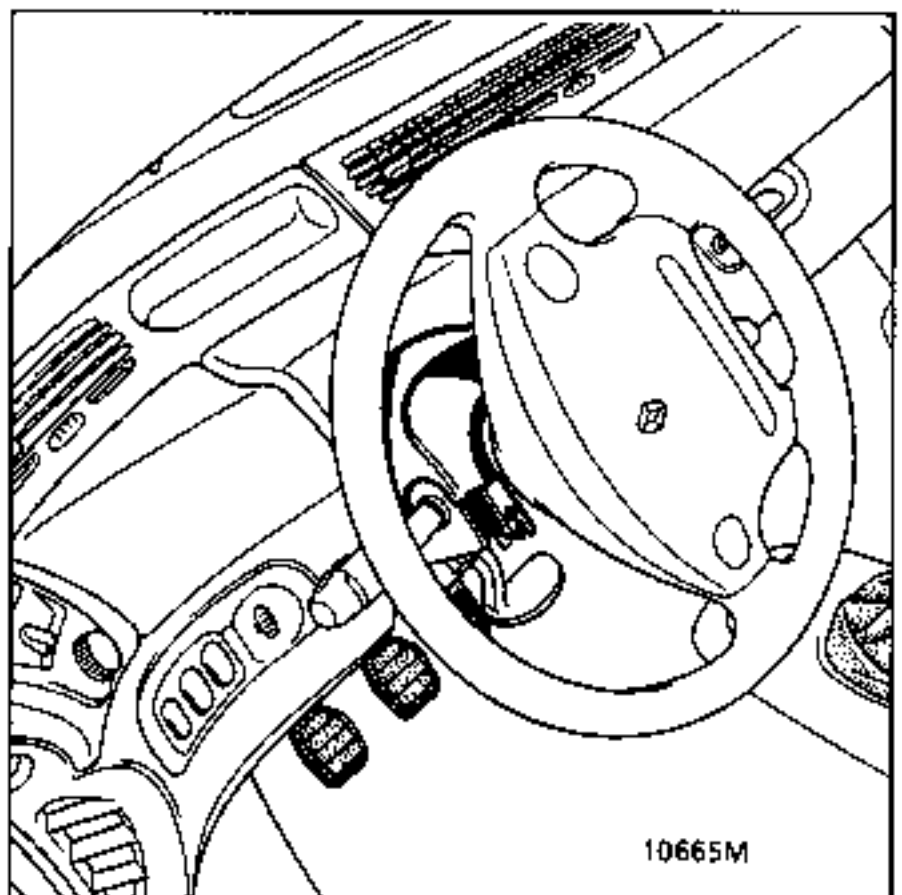

- die obere Halbschale

EINBAU DER LENKRAD-HALBSCHALEN

Keine Besonderheiten.

AUSBAU DER ABDECKUNG DES BEIFÄHRER-AIRBAGS

Die obere Partie der unteren Konsole auf der Beifahrerseite beiseiteschieben (1 Schraube hinter der Öffnungsabdeckung).

Die beiden Kopfschrauben (TX20P) ausbauen und die Kappe anheben, um die beiden hinteren Klammern zu lösen.

Die beiden Befestigungsmuttern des Airbag-Gurtbandes lösen.

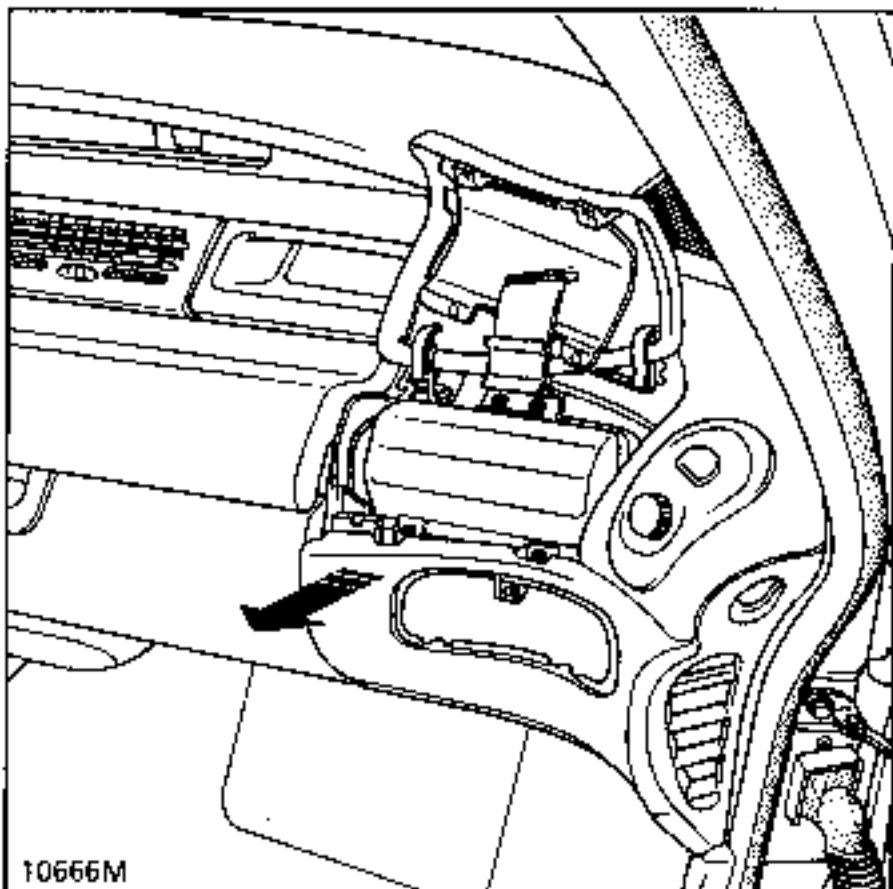

EINBAU DER ABDECKUNG DES BEIFÄHRER-AIRBAGS

Die beiden Befestigungsmuttern des Airbag-Gurtbandes mit dem vorgeschriebenen Drehmoment festziehen.

Die beiden Kopfschrauben TX20P wieder anbringen.



10668-8M

AUSBAU DER ABDECKUNG DES FAHRER-AIRBAG

Ausbauen:

- die untere Konsole auf der Fahrerseite (4 Schrauben),
- die beiden Schrauben, die Abdeckkappe anheben, um die beiden Klammern zu lösen

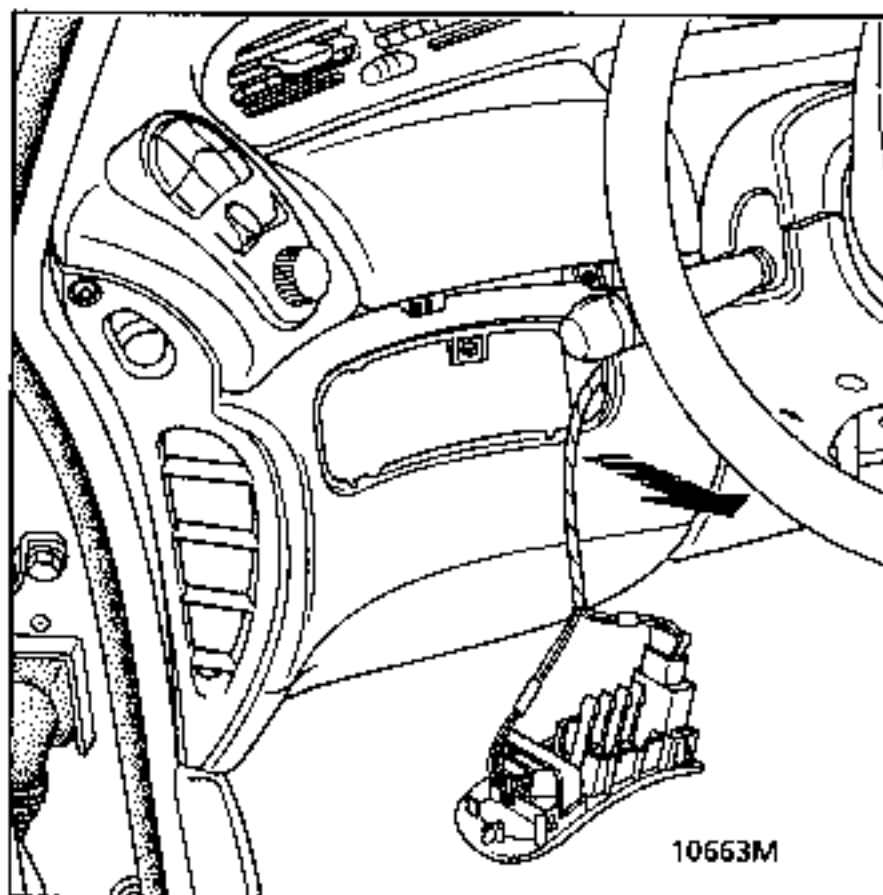

EINBAU DER ABDECKUNG DER FAHRER-AIRBAGS

Keine Besonderheiten

AUSBAU DES STOFFBEZOGENEN RAHMENS

Ausbauen:

- die Lautsprechergitter
- die beiden unteren Konsolen.

Die Befestigungsschraube von jeder Heizungs-
betätigung lösen.

Die Betätigungen abziehen und entfernen.

Den stoffbezogenen Rahmen anheben, hierzu in
einem Winkel beginnen und nach oben ziehen,
um die Befestigungen zu lösen.

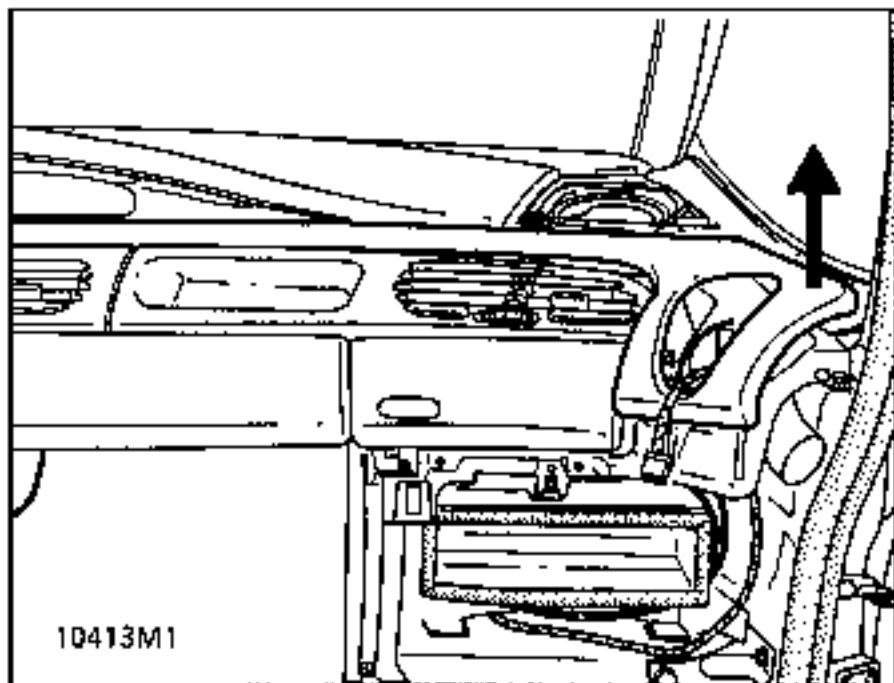

EINBAU DES STOFFBEZOGENEN RAHMENS

Achtung: Die Selbstjustierung der Heizbetäti-
gungen vornehmen (siehe Kap. 84).

AUSBAU DER STOFFBEZOGENEN ABDECKUNG DER LENKSÄULE

Ausbauen:

- die Lenkrad-Halbschalen
- die untere Konsole und die Abdeckkappe des
Fahrer-Airbags.

Die beiden vorderen Befestigungsschrauben
lösen.

Die stoffbezogene Abdeckung anheben, um die
hinteren Klammern freizulegen.

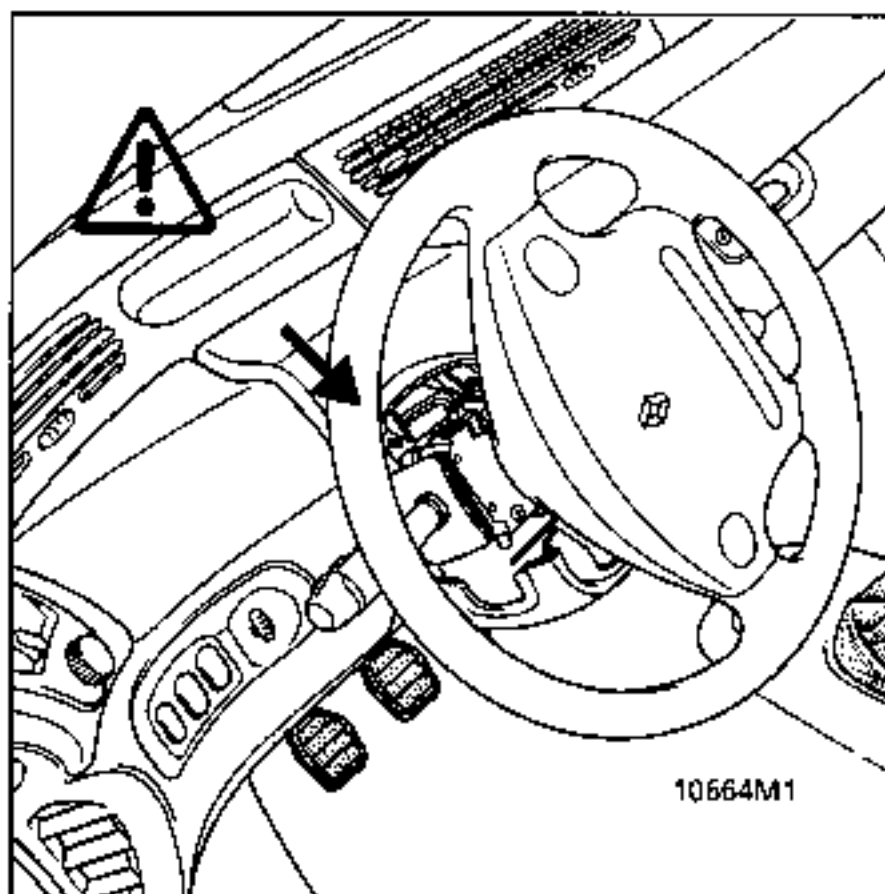

EINBAU DER STOFFBEZOGENEN ABDECKUNG DER LENKSÄULE

ACHTUNG:

Die beiden vorderen Befestigungsschrauben
dürfen niemals durch längere Schrauben ersetzt
werden, da diese die Kabelstränge beschädigen
würden.

AUSBAU DER EINFASSUNG DER LENKSÄULE

Ausbauen:

- die Lenkradhalbschalen
- die untere Konsole, fahrerseitig
- die Abdeckkappe des Fahrer-Airbags

Die beiden vorderen Befestigungsschrauben.
Den stoffbezogenen Rahmen anheben, um die hinteren Klammern zu lösen.

Die 5 Befestigungsschrauben der Lenksäulen-
Einfassung ausbauen.

Den Fahrstufendisplay abziehen.

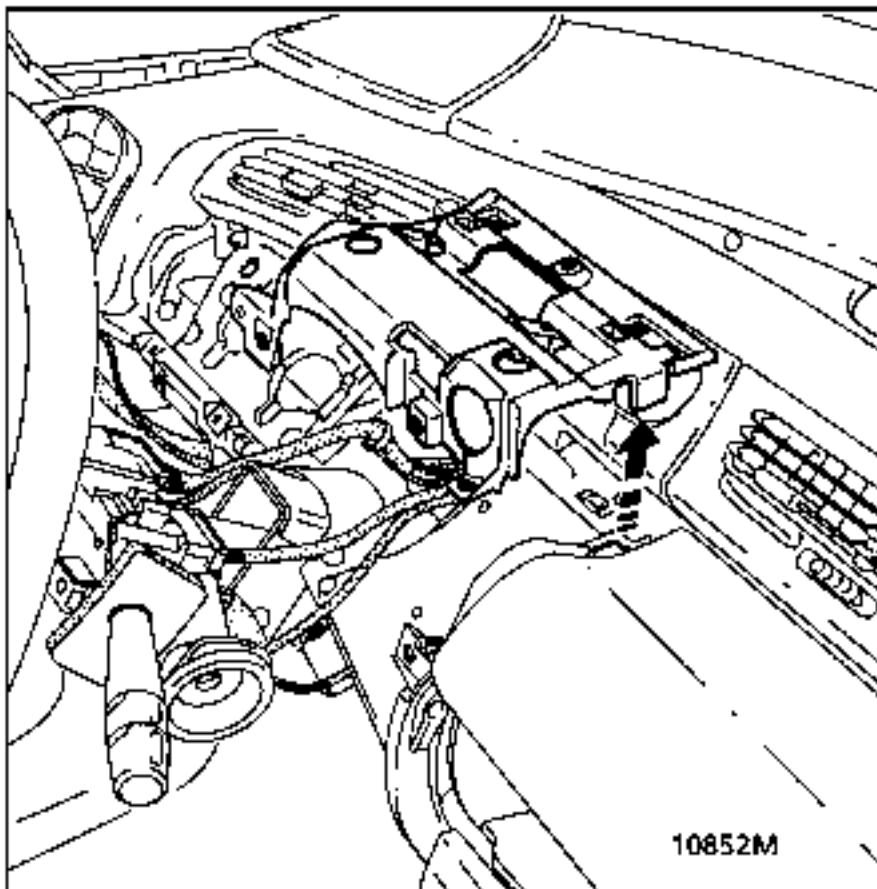

EINBAU DER EINFASSUNG DER LENKSÄULE

ACHTUNG:

Die beiden vorderen Befestigungsschrauben dürfen niemals durch längere Schrauben ersetzt werden, da diese die Kabelstränge beschädigen würden.

AUSBAU

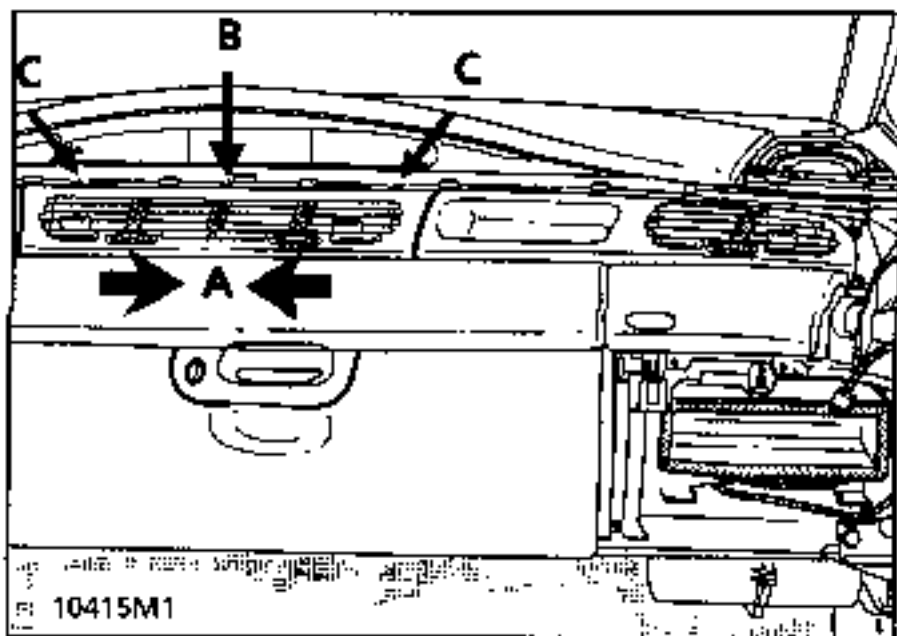

Die Mittelpartie vom stoffbezogenen Rahmen lösen und im mittleren Bereich anheben.
Die beiden Rändelschrauben in Position (A) bringen (Luftdüsen in Stellung "geschlossen").

Die Befestigung (B) lösen.

Lösen:

- die Befestigungen (C),
- die untere Partie der Luftdüse,

Die Luftdüse zu sich hin kippen und abziehen.

EINBAU

Der Einbau erfolgt in umgekehrter Reihenfolge, zuvor die dehnbaren Dichtungen mit einem Werkzeug komprimieren.

Die Funktion der Klappen kontrollieren.

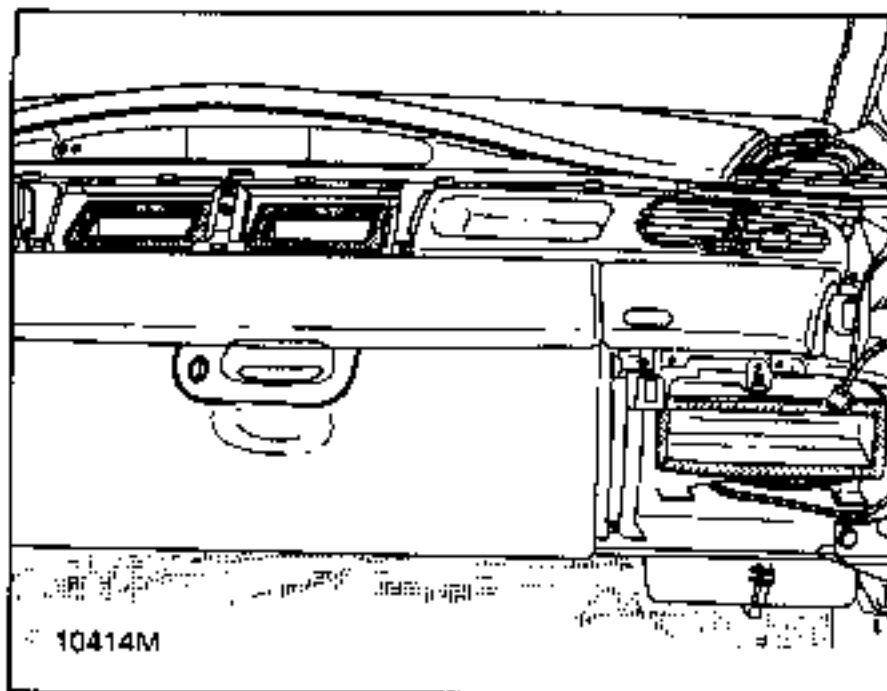

AUSBAU

Die seitliche Konsole der betreffenden Seite sowie die Heizbetätigung ausbauen.

Den stoffbezogenen Rahmen anheben.

die mittlere Luftdüse ausbauen.

Die Rändelmutter in Stellung (D) bringen.

Die Klammer (E) ausbauen.

Die Befestigung (F) lösen.

Die Düse abziehen, sie dabei einige Millimeter auf der Seite des Ablagefaches ziehen, hierbei auf das Betätigungsgestänge achten.

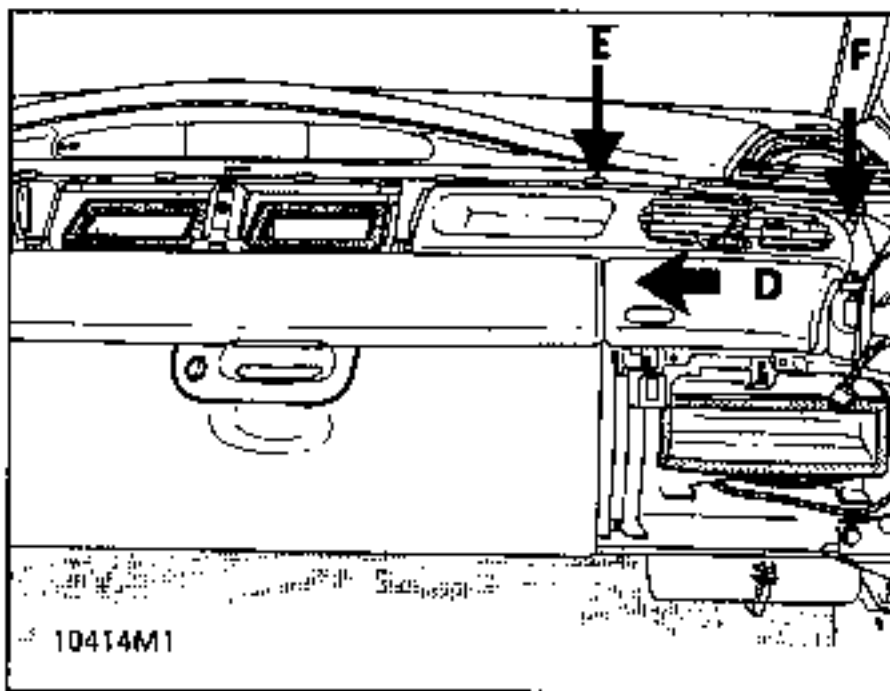

Die Kugelkopf des Gestänges lösen, dabei auf die untere Partie drücken und die Düse herausnehmen.

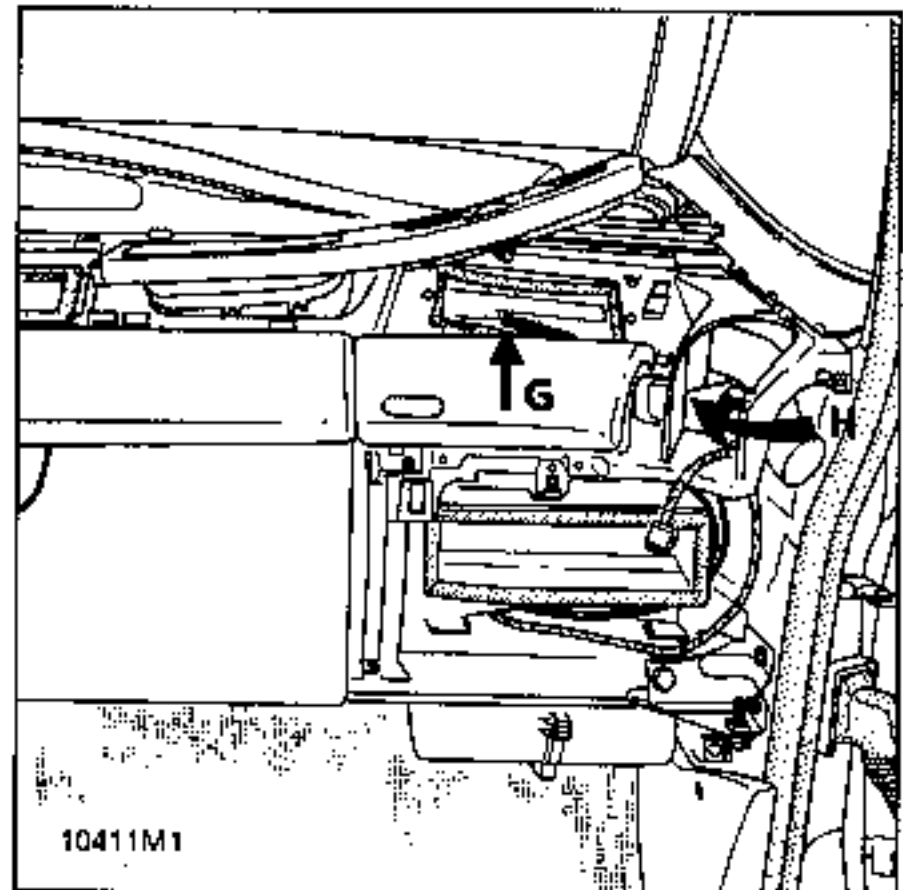

EINBAU

Die Kugelkopf (D) wieder anbringen.

Die Düse in ihren Sitz einsetzen, dabei auf die Schaumstoffdichtung achten (nicht dehnbar).

Die elektr. Verbindung des Gestänges prüfen, dabei die Betätigung des Gestänges (H) kontrollieren.

Die korrekte Funktion sowie die Ausrichtung der Lamellen prüfen.

Die Selbstjustierung der Heizbetätigungen vornehmen (siehe Kap. 84).

AUSBAU DER MEGABOX-EINHEIT**AUSBAUEN:**

- den Aschenbecher,
- die seitlichen Konsolen rechts und links und unter dem Lenkrad,
- die Lenkrad-Halbschalen
- die stoffbezogene Abdeckung der Lenksäulen-Einfassung,
- die stoffbezogene Abdeckkappe des Beifahrer-Airbags, ohne ihn vom Gurt zu trennen,
- die stoffbezogene Abdeckkappe des Fahrer-Airbags
- die Einfassung der Lenksäule und sie beiseiteschieben, ohne den Fahrstufenwahlhebel (TA) abzuziehen.

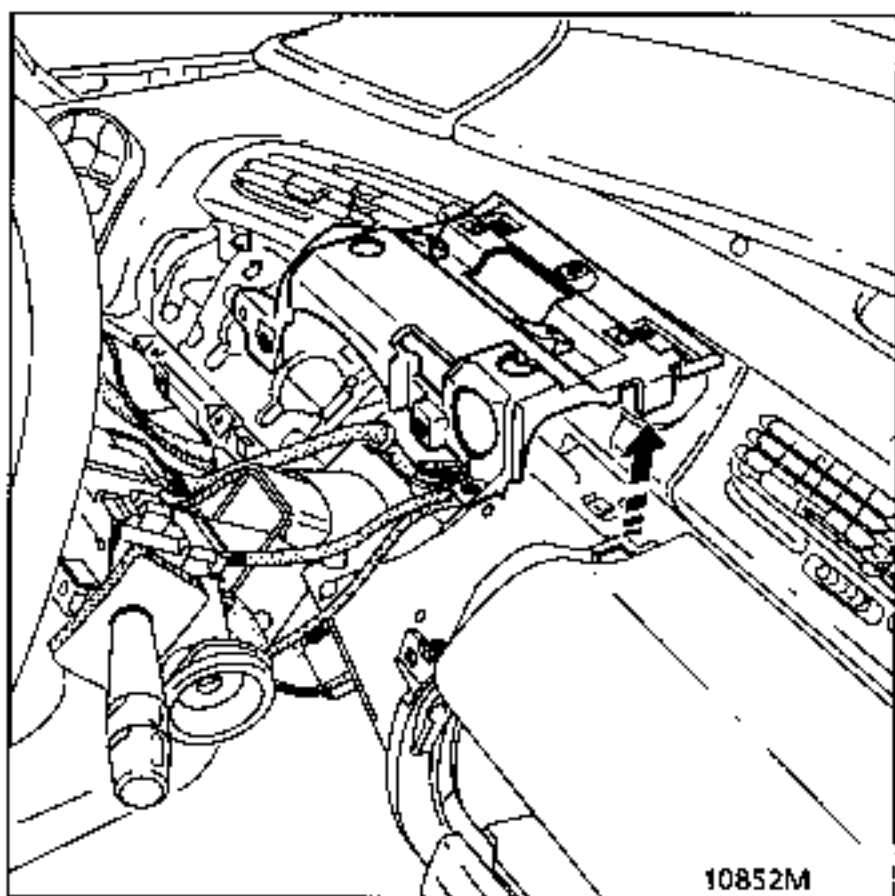

Das Kassettenlaufwerk ausbauen (falls vorhanden (siehe folgende Seiten).

Den Bodenteppich der Bodenablage lösen und zwei Schrauben + 1 seitliche ausbauen.

Die Flachopfschrauben der Scharniere der Abdeckung ausbauen.

Die Megabox herausnehmen und die Ablageleuchte abklemmen, dabei das Kabel von Antenne und Fernbedienung Radio lösen.

EINBAU DER MEGABOX

Diese Arbeit ist schwierig.

Die Megabox zwischen Beifahrer-Airbag und -Anflanschung der Lenksäule einschieben, dabei auf die Hebel der Klappe achten und das Kabel für die Ablageleuchte einziehen.

Die Kabel für Antennen und Radio anbringen.

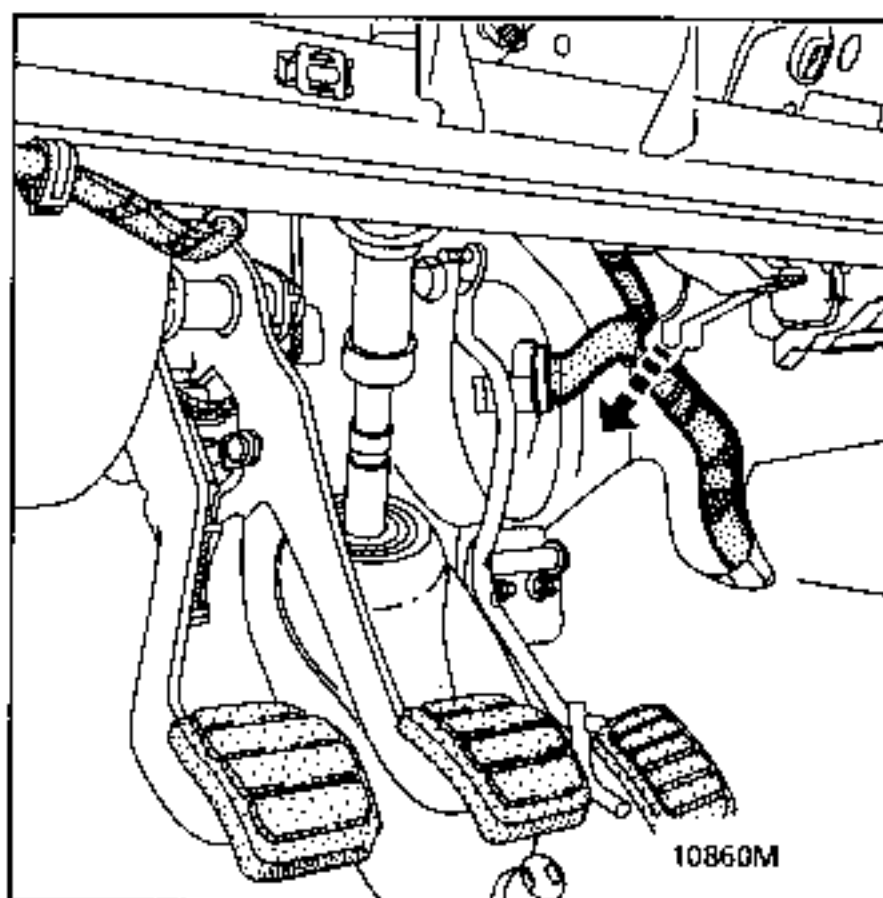

Prüfen, ob zwischen Kabelstrang Fahrgastraum und linkem unteren Winkel der Megabox keine Reibungspunkte bestehen.

Die Leuchte wieder anschliessen.

Die Einbauarbeiten in umgekehrter Ausbaureihenfolge vornehmen.

AUSBAU DER ABLAGEKLAPPE

die Stoffverkleidung ausbauen (10 Schrauben).(10 vis).

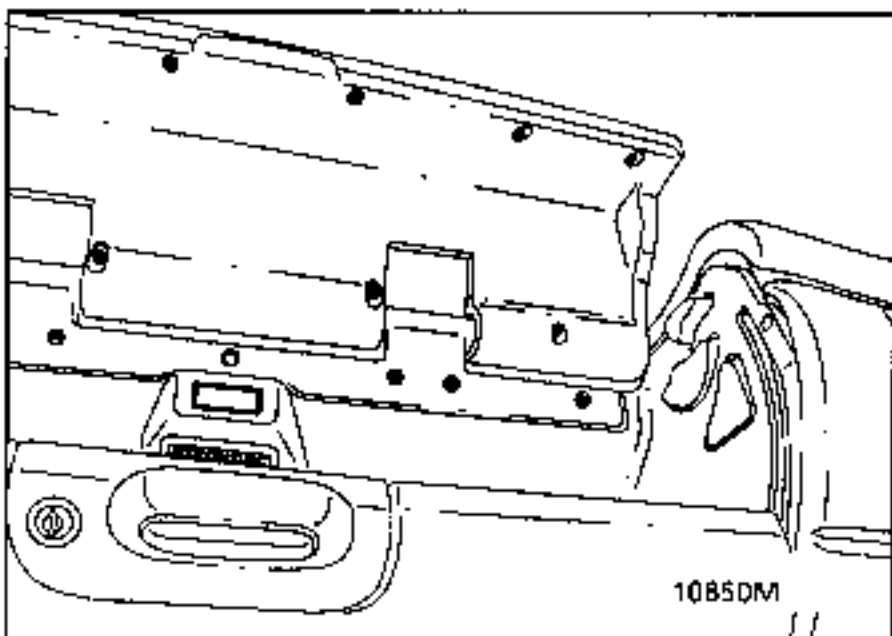

10850M

AUSBAU DER KLAPPENBLENDE

Ausbauen:

- die drei unteren Schrauben, die von unten zugänglich sind,
- die 6 unteren Schrauben.

Die Klappenblende entfernen.

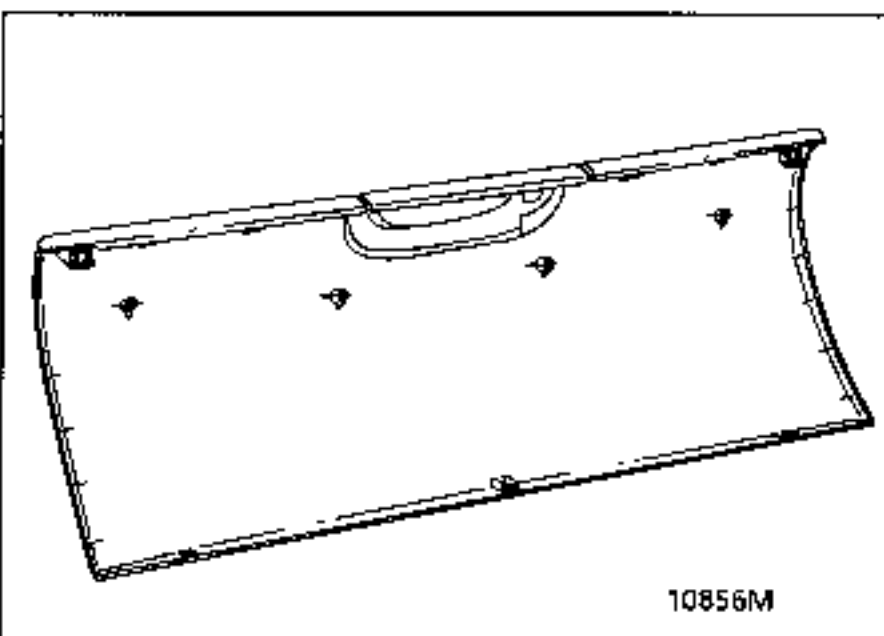

10856M

AUSBAU DES SCHLISSMECHANISMUS

Die Klappenblende ausbauen.

Die Schraube des Betätigungsgestänges lösen.

Den Kipper herausnehmen.

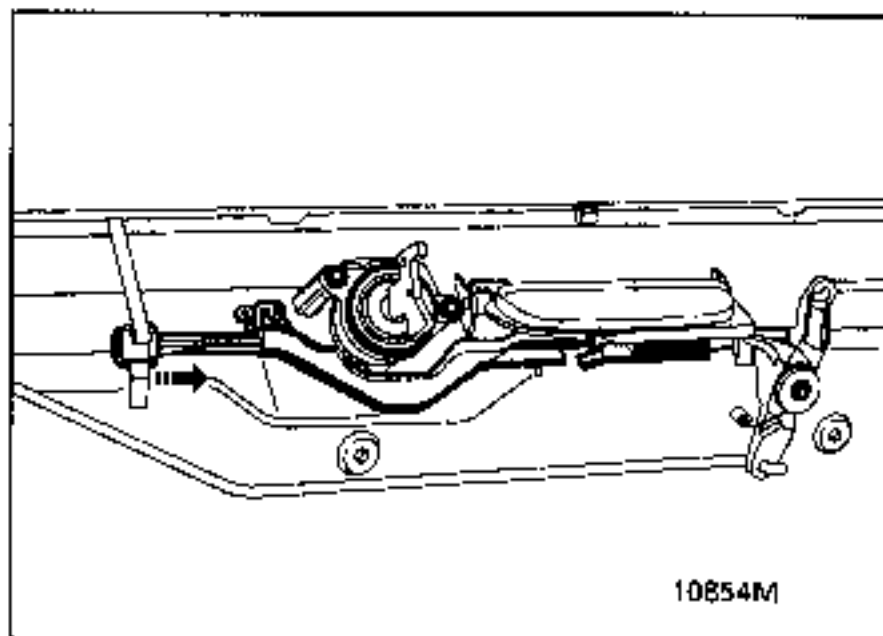

10854M

Die Betätigungsgestänge ausbauen.

Die Verriegelungsfinger abziehen.

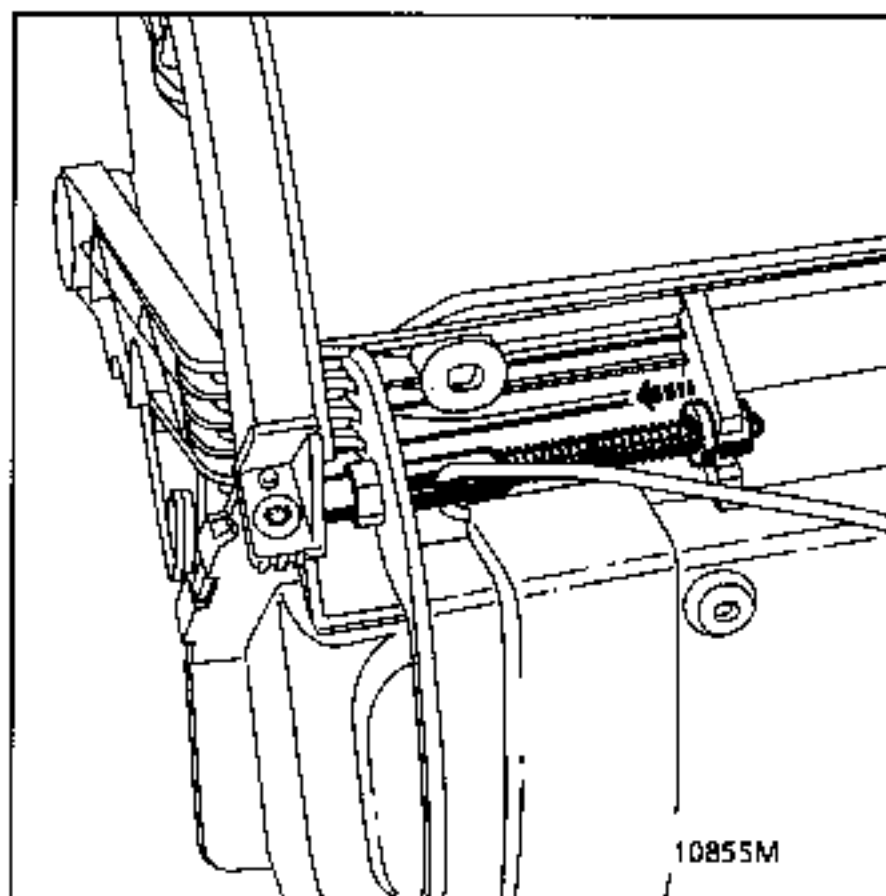

10855M

Den Bolzen des Betätigungsgriffes seitlich heraus drücken.

Das Betätigungsgestänge des Schließzylinders ausbauen.

AUSBAU DES SCHLISSZYLINDERS

Die Klappenblende ausbauen.

Die beiden Befestigungen des Schließzylinders lösen.

Den Schließzylinder herausnehmen.

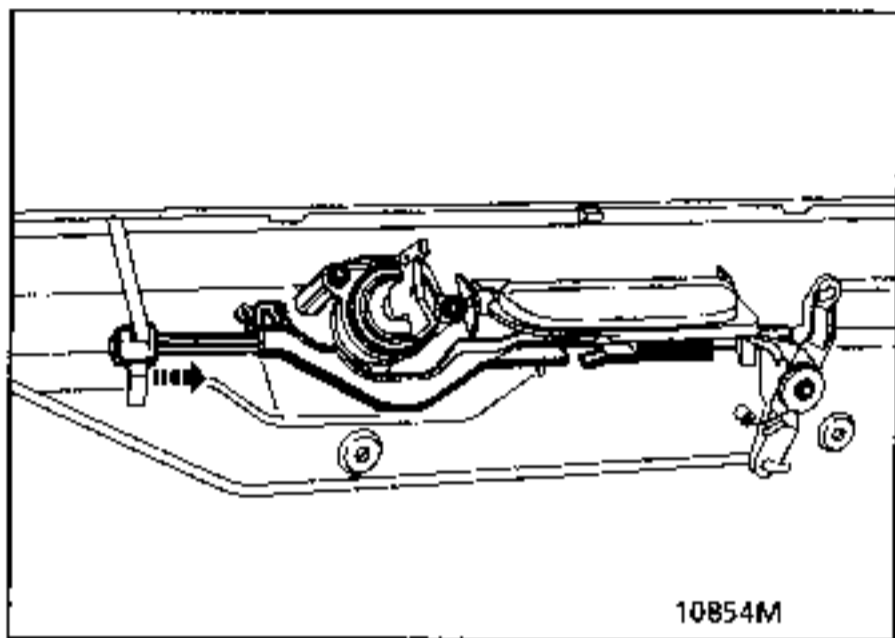

AUSBAU DER UNTEREN KABELHAUBE

Ausbauen:

- das untere Blech (3 Schrauben und 2 Klemmen)
- die Megabox

Die Kabelhaube herausnehmen.

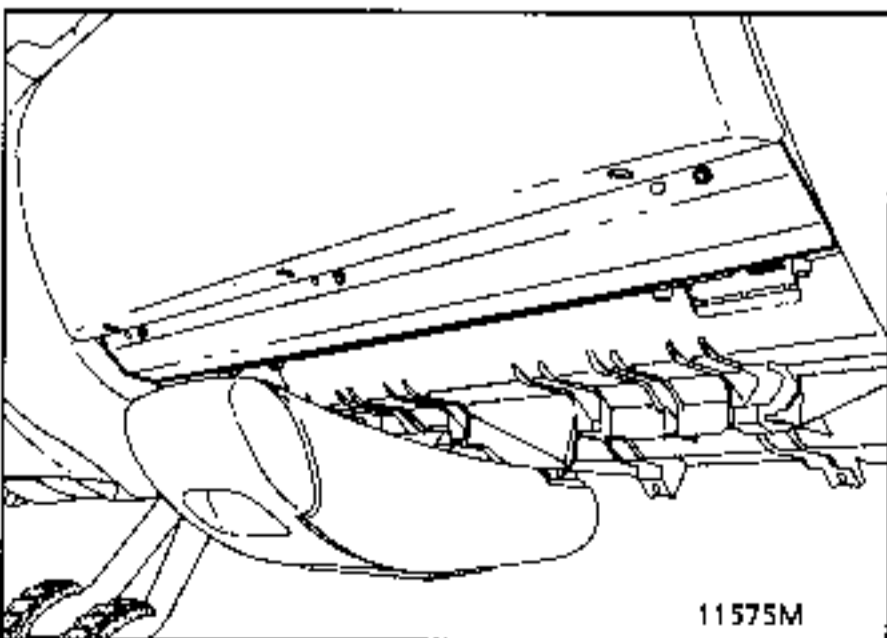

HALTERUNG FÜR KASSETTENLAUFWERK ODER HALTERUNG AUTORADIO

Ausbauen:

- die Einheit Radio oder Kassettenlaufwerk (2 Schlüssel),
- die Gehäusewand (2 Klammern)

Die elektrischen Verbindungen abziehen.

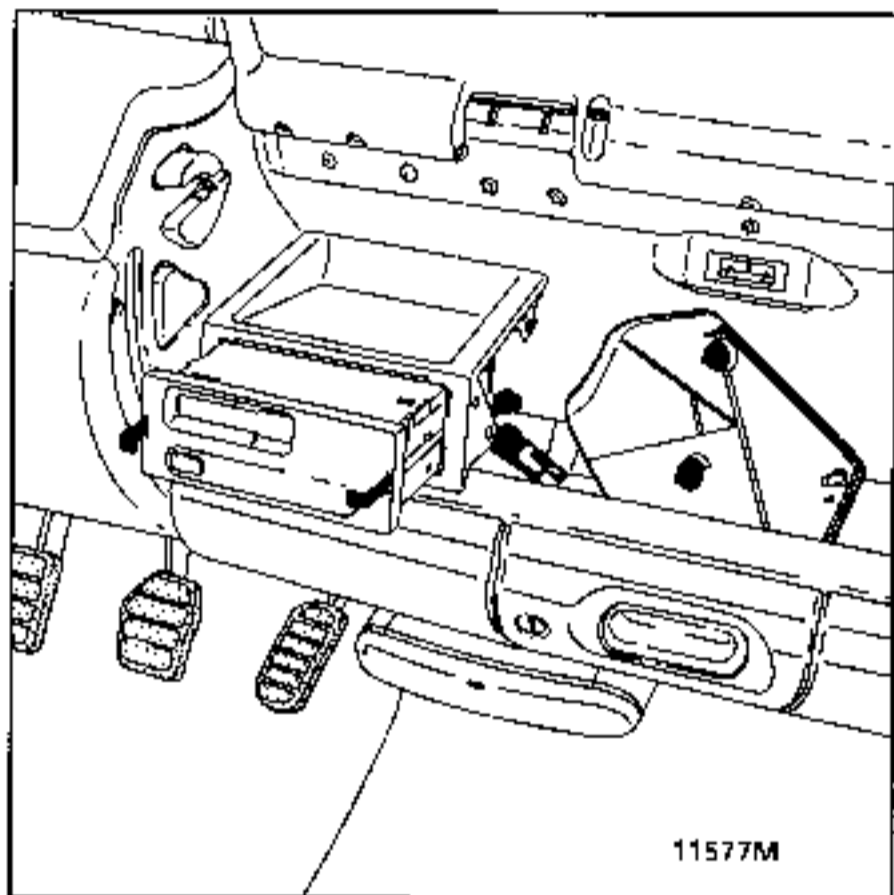

Den Metallrahmen mit Gehäuse ausbauen (2 seitliche und 2 senkrechte Schrauben).

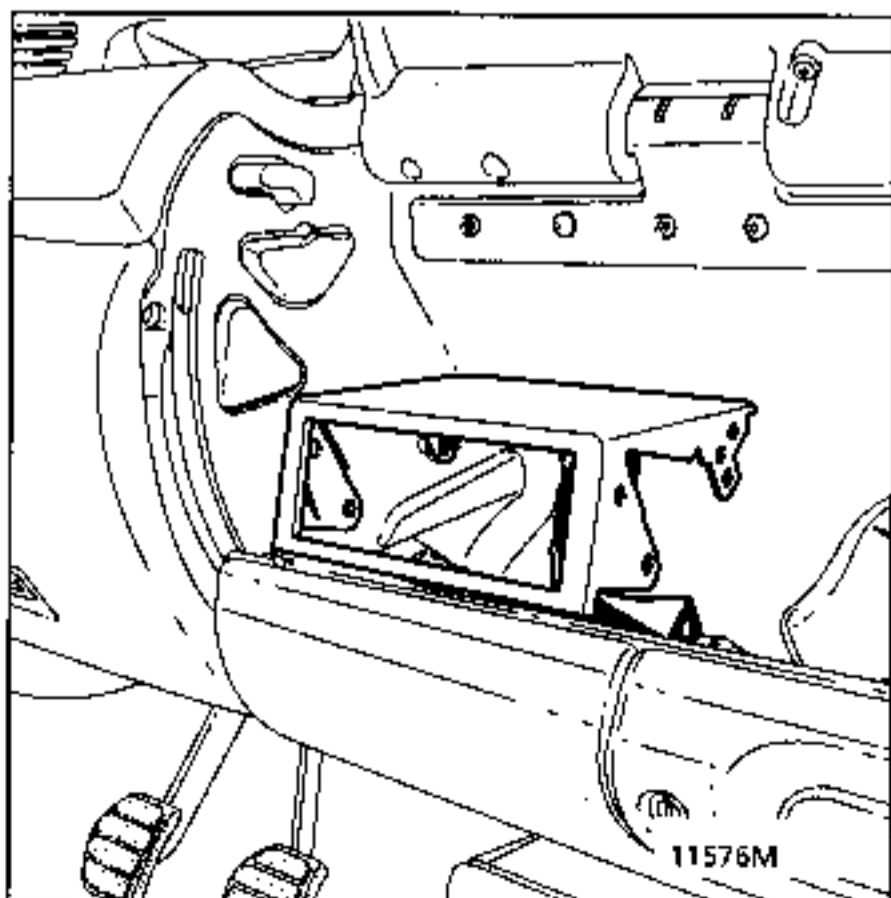

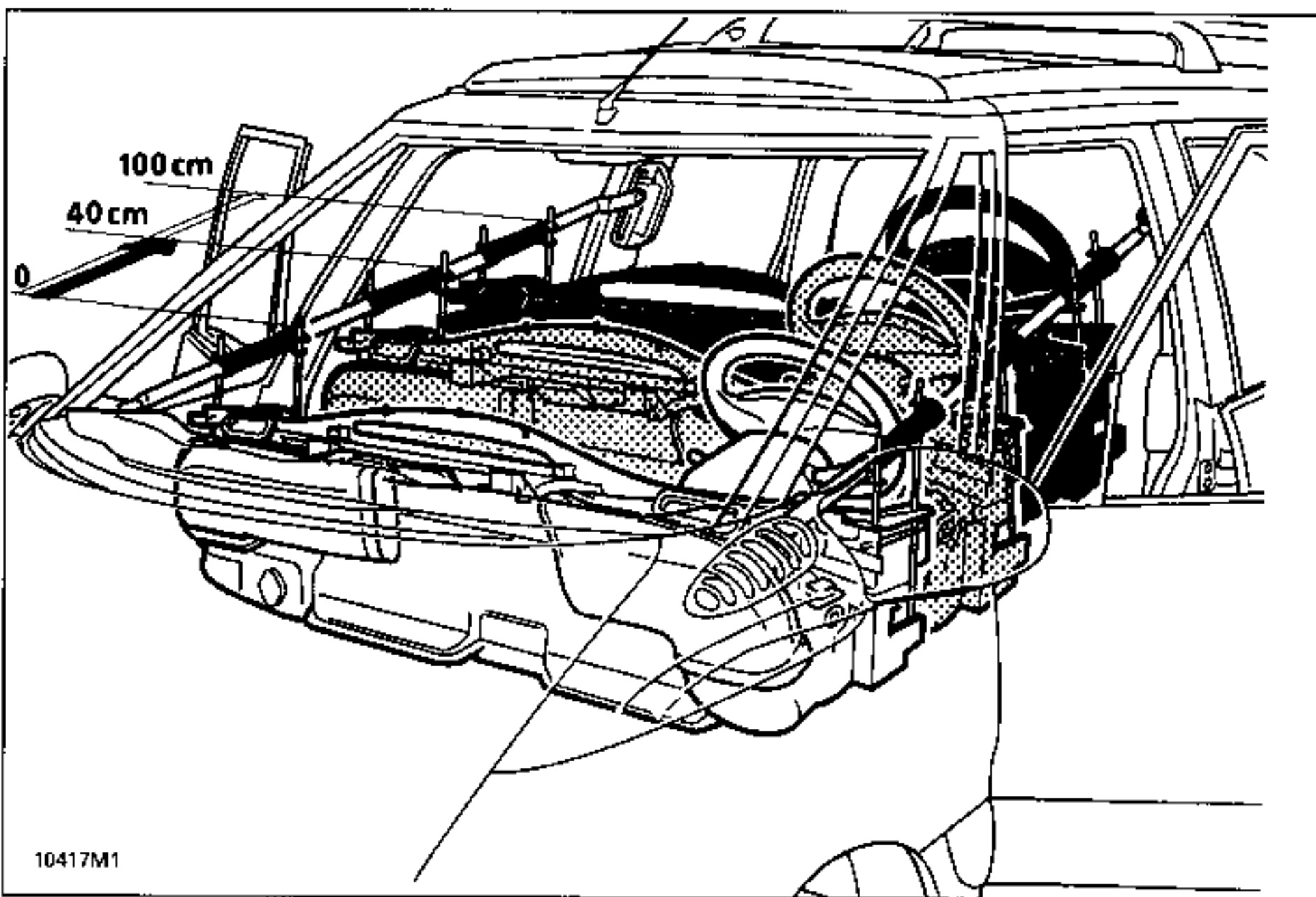

ZURÜCKZIEHEN DER ARMATURENBRETT-EINHEIT

UNERLÄSSLICHES SPEZIALWERKZEUG

Car. 1393 "Ausbauwinde Armaturenbrett"

Das Zurückziehen des Armaturenbretts ermöglicht den Aus- und Einbau folgender Einzelteile, ohne das Armaturenbrett aus dem Fahrzeug auszubauen.

Zurückziehen um 40 bis 50 cm :

- Wärmetauscher, Heiz- und Belüftungsgehäuse
- Karosserie (angeschweißte Karosseriefüße..)

Zurückziehen um 1 m :

- Verdampfer
- umfangreiche Instandsetzungsarbeiten (die den Austausch eines Radkastens und der A-Säule erfordern)

Komplettes Herausziehen :

Dies ist ohne Schwierigkeiten möglich, ab der Arbeit: "Zurückziehen um 1 m".

Bei dieser Arbeit steht das Fahrzeug auf dem Boden.

Diese Kapitel beinhaltet folgende Angaben :

- die Sicherheits-Vorkehrungen und die Sauberkeit
- Funktion des Werkzeugs Car. 1393,
- mechanische Ausbaurbeiten,
- Abklemmen der elektrischen Verbindungen,
- Anbringen des Werkzeugs Car. 1393,
- das Zurückziehen des kompletten Armaturenbrettes,
- den Einbau

UNERLÄSSLICHE VORARBEITEN

- Die AIRBAGS deaktivieren
- Verkleidungen abdecken
- Zentralelektronik im Fahrgastraum abklemmen
- Die Verriegelung des Automatikgetriebes abklemmen
- Die mittleren Luftdüsen schliessen

Die Airbags deaktivieren

WICHTIG**Vor dem Ausbau**

- Den Prüfkoffer XR 25 am Fahrzeug anschliessen
- Zündung einschalten
- Prüfkarte Nr. 49 (ISO-Schalter auf 58)

D 4 9

Das Steuergerät mit Hilfe des Prüfkoffers XR 25 verriegeln.

Über Eingabe

G 8 0 *

- Ist diese Funktion aktiv, ist das Zündsystem von Airbag/Gurtstraffer ausgeschaltet. Die Airbag-Kontrollampe und die BA 14links, XR 25, leuchten auf.
- 2 Sekunden lang das automatische Entladen des Steuergerätes abwarten.
- Die Zündung ausschalten.

Den Fahrgastraum abdecken:

- Bodenbelag, Sitze und Stoffverkleidungen des Armaturenbretts
- mit dem Textilklebeband die Streben der Ausstellfenster und die B- und A-Säulen in dem Bereich, in dem die Werkzeuge hindurchgeführt werden.

Die Vordersitze maximal zurückschieben und sie in Position "Liegesitze" bringen.

Den Sicherungskasten abklemmen.

Den Türschweller vorne rechts (6 Schrauben selbstbohrend).

Die Abdeckung der Sicherungen und Relais öffnen.

Den Bodenbelag und die Geräuschkämmung der Auflage im Beifahrer-Fußraum lösen und zur Fahrerseite hin anheben.

Ausbauen:

- die drei oberen Befestigungsmuttern der Blecheinfassung des Sicherungs- und Relaiskastens
- die drei Befestigungsschrauben.

Die Kabelhaube anheben und das Rahmenblech herausnehmen.

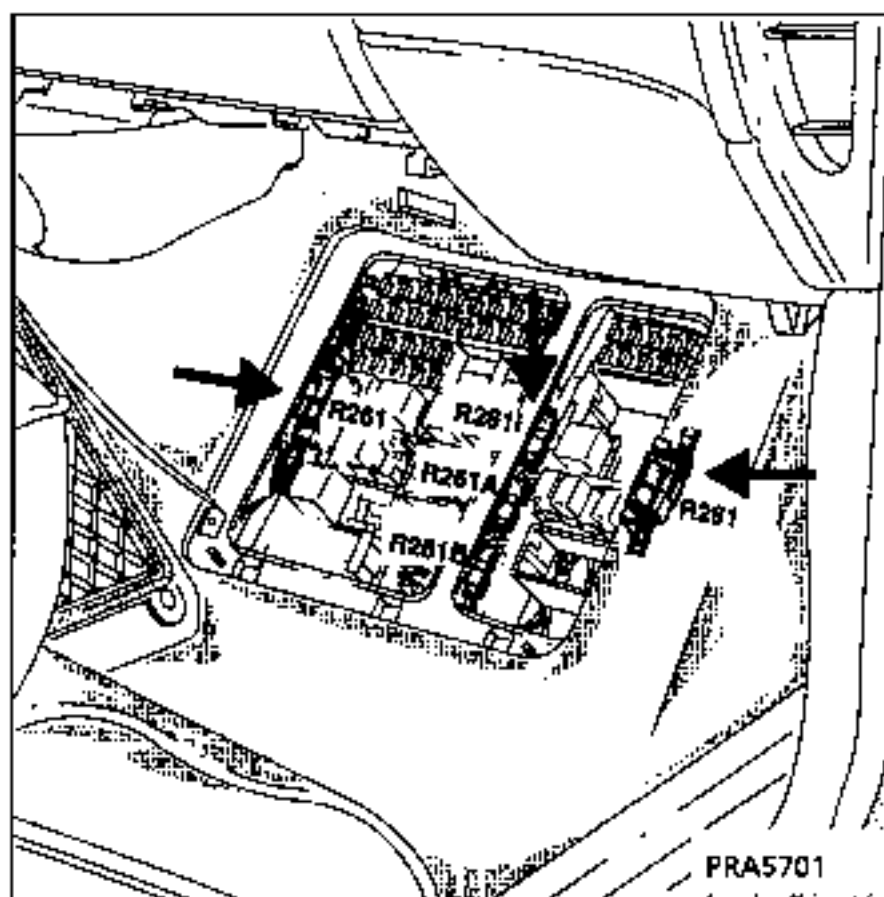

Die 5 Stecker der Zentralelektronik abklemmen.

Das Blech und den Bodenbelag provisorisch wieder anbringen, um den Sicherungskasten abzudecken.

Die Sicherheitsverriegelung des Automatikgetriebes (falls vorhanden) abklemmen.

Die Kunststoffgabel entfernen und die Verriegelung herausnehmen.

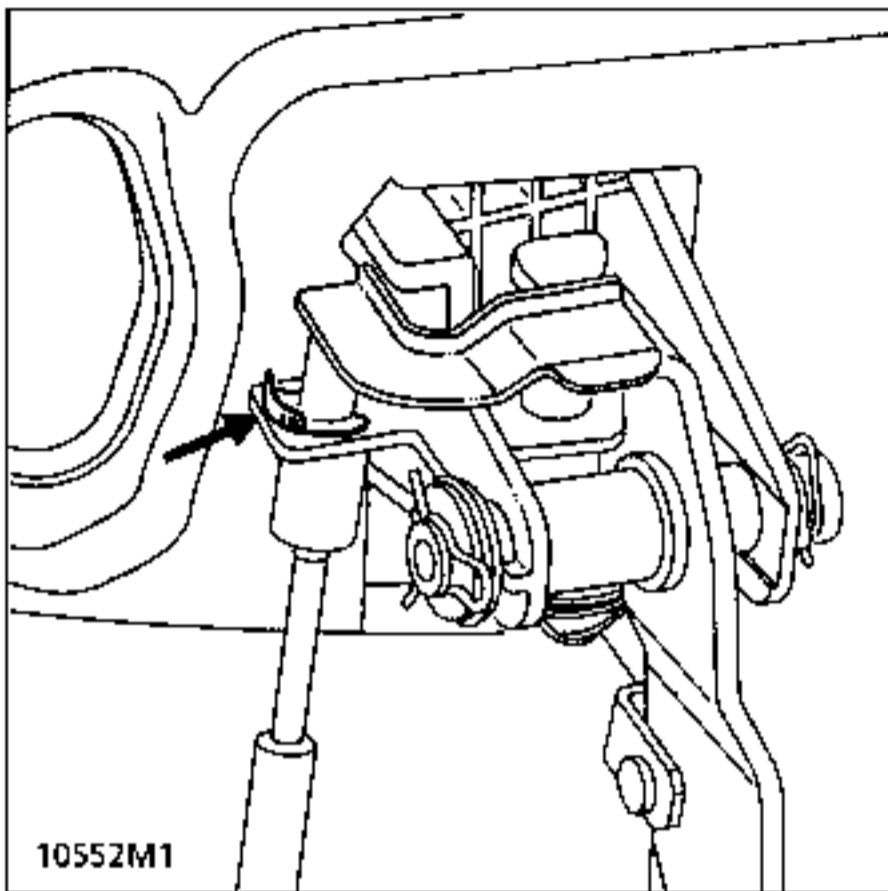

Um zu vermeiden, daß die beiden mittleren Luftklappen zerbrechen, die Betätigung in Position "geschlossen" (A) bringen.

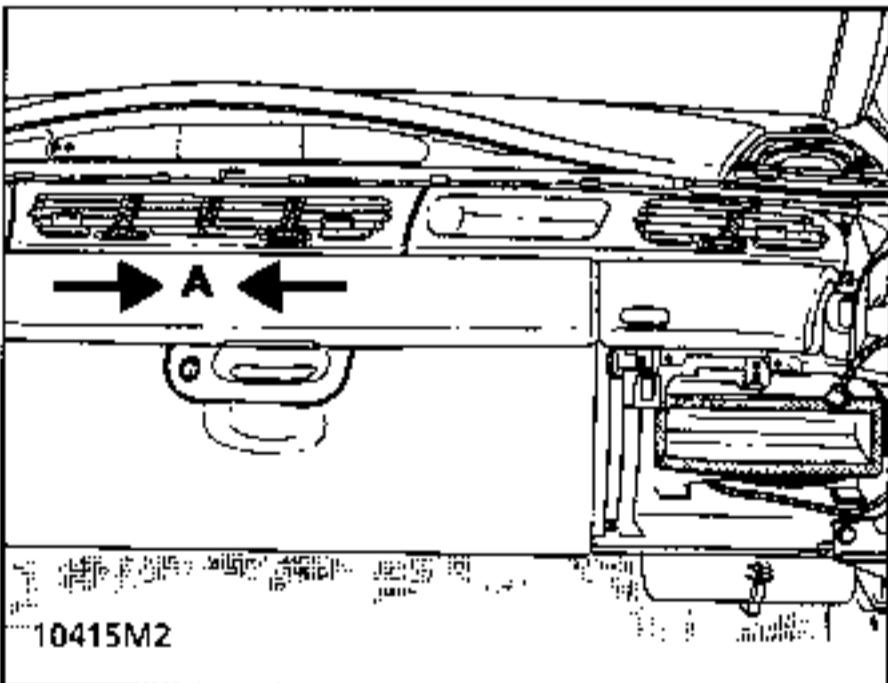

Funktion des Werkzeugs Car. 1393

Zwei Stangen, die parallel herausziehbar sind, werden zwischen vorderen Auflageköpfen sowie den einstellbaren Befestigungen in Höhe der Gurte angesetzt.
Vier einstellbare Streben halten die Einheit Armaturenbrett - Träger - Heizung/Belüftung (40 kg) an zwei Stangen auf Gleithülsen.

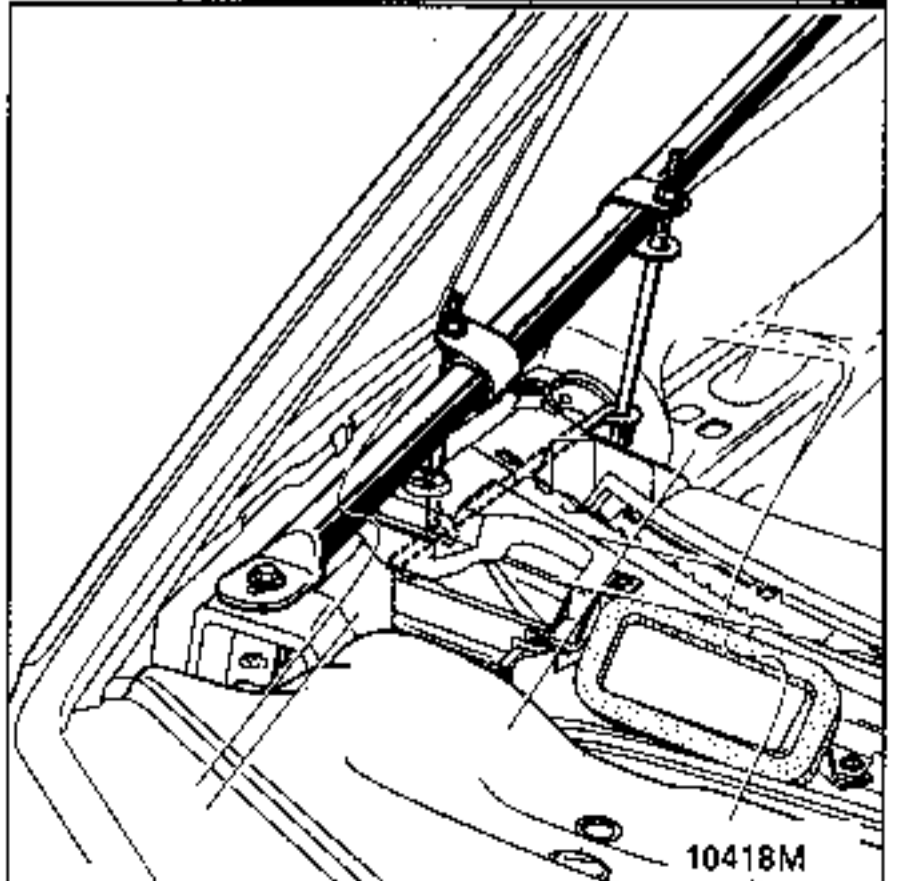
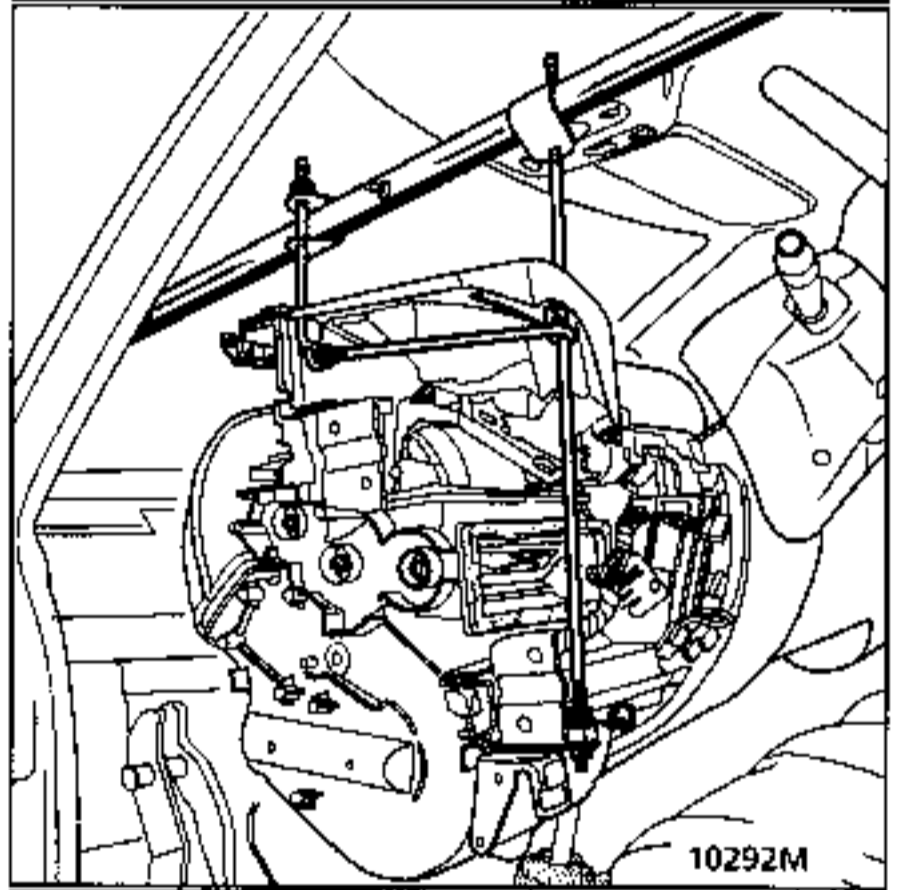
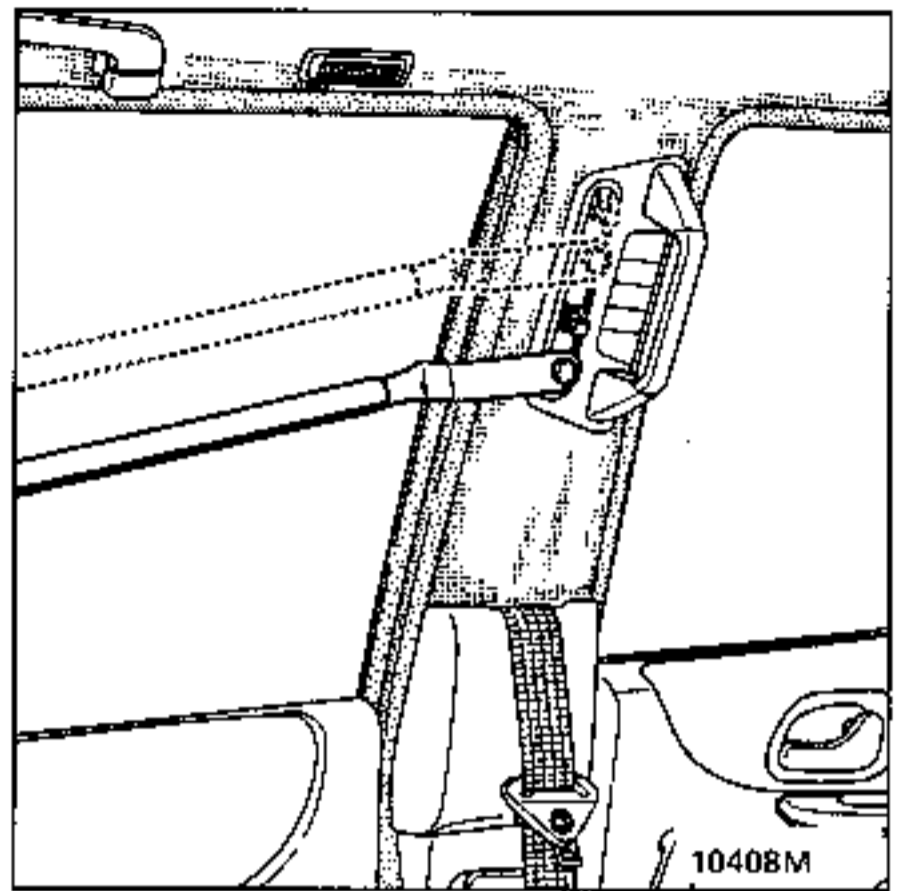

ARBEIT

Vorbereitungsarbeiten im Motorraum

Abklemmen der Stecker der Wasserleitung oder der Wärmetauscher des Kühlsystems (siehe Kap. 19, Seite 19-14).

Ohne das Kühlsystem abzulassen, den unteren und anschliessend den oberen Klemmanschluß von jedem Wärmetauscher abziehen. Zum Lösen der Schnellverschlüsse auf die beiden Klampen drücken und die Leitungen auseinanderziehen (ca. 1 Glas ablaufende Kühlflüssigkeit).

Die beiden Muttern der Anflansungen ausbauen.

Die Geräuschdämmdichtung linksseitig entgenommen.

Die Eingänge / Ausgänge der Wärmetauscher mit einem Schlauchende überbrücken bzw. mit Stopfen verschliessen.

Bei der Ausführung G8T (Klimaanlage) sind die Anschlüsse der rechten Wärmetauschers von Hand nicht zugänglich. Das Werkzeug Mot.1395 (siehe Kap. 19) verwenden.

Vorbereitung auf der Seite der Radkästen

Befestigungen des Armaturenbrett-Trägers:

Die Schmutzfänger teilweise ausbauen (3 Nieten seitlich abtrennen).

Diese Leitungen aushängen und in die Luftkästen zurückdrücken.

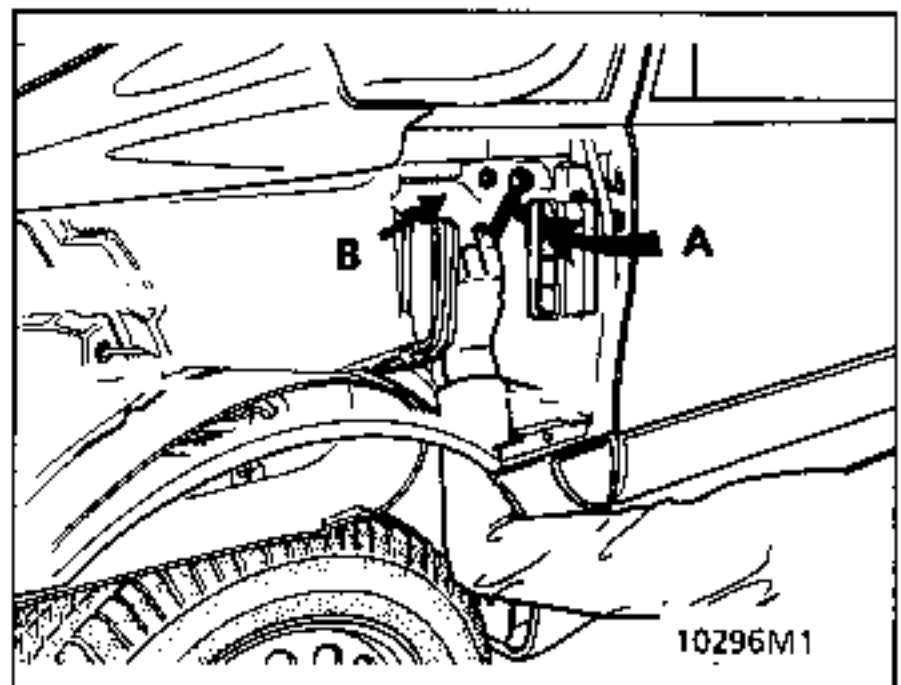
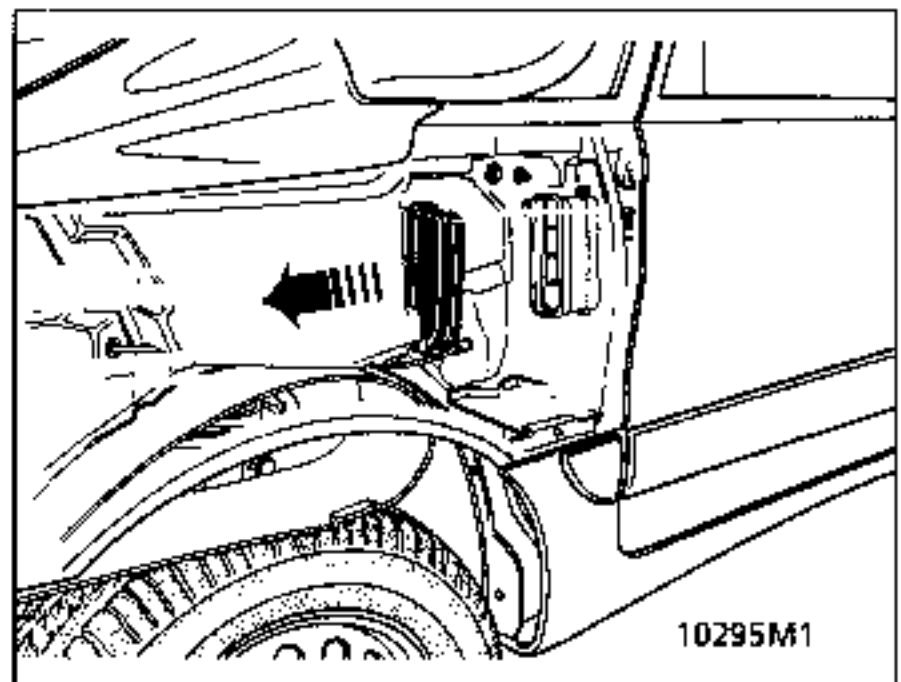
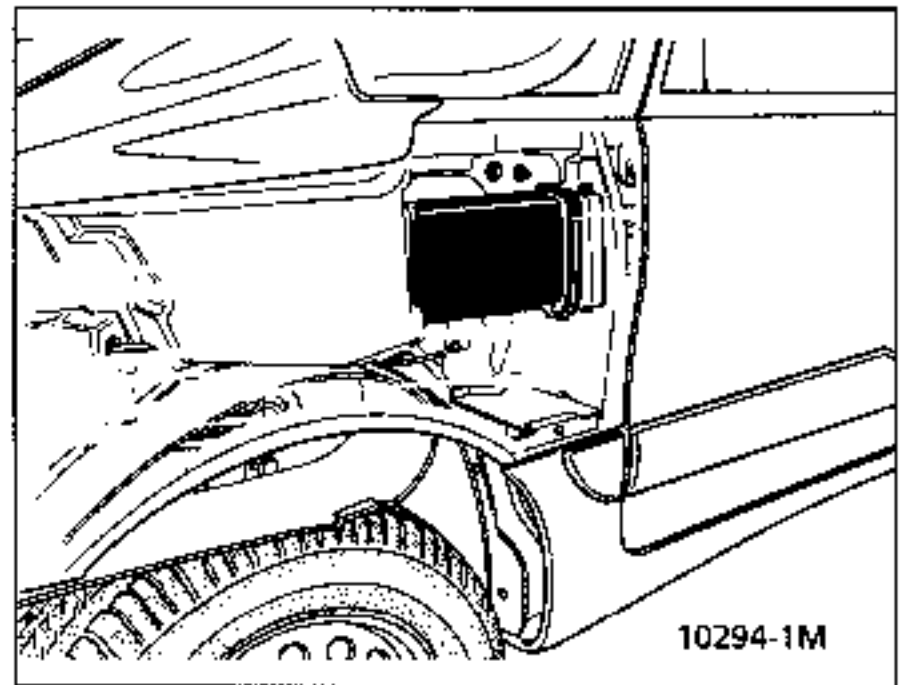

Auf jeder Seite die beiden Befestigungsmuttern M8 (A) ausbauen, ohne die Einstellmutter (B) zu berühren.

Vorbereitungen auf der Seite des Fahrgastraumes**Abdecken:**

- Bodenbelag, Sitze und Stoffverkleidungen des Armaturenbrettes
- mittels Klebeband W die Streben der Ausstellfenster und die B- und A-Säulen in dem Bereich, in dem die Werkzeuge hindurchgeführt werden.

Die Vordersitze maximal zurückschieben und sie in Position "Liegesitze" bringen.

LENKSÄULENGELENK

Den Überzug der Lenksäule entfernen.

Durch die Öffnung des Pedals den Bolzen mit Klammersicherung des Lenksäulengelenks lösen.

Das Lenkrad nach rechts drehen, um den versplinteten Bolzen herauszunehmen, das Zündschloß blockieren.

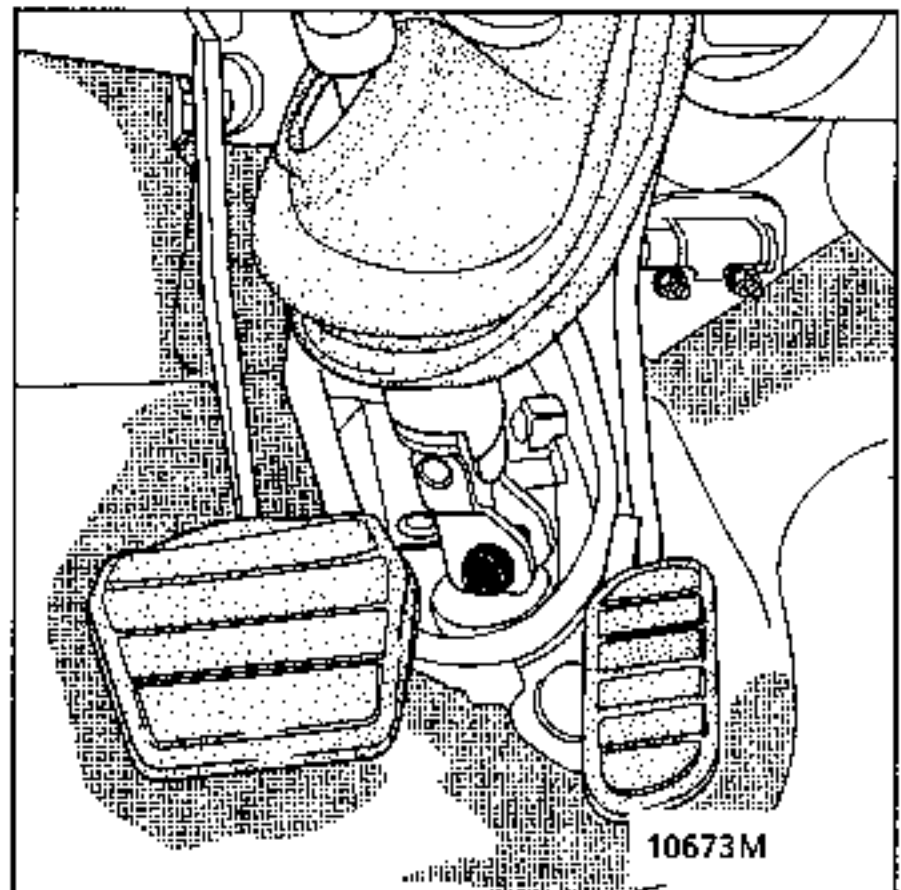
**ACHTUNG:**

Damit die Spiralverbindung unter dem Lenkrad nicht beschädigt wird, ist es wichtig, die Position des Lenkrades während der ganzen Arbeit beizubehalten (Feststellung des Lenkrades mittels Zündschloß-Stellung).

Bei Zweifeln an der korrekten Zentrierung der Spiralverbindung muß das Lenkrad ausgebaut und die Zentriermethode laut Kap. 88 AIRBAG vorgenommen werden.

BETÄTIGUNG AUTOMATIKGETRIEBE:

Durch die Öffnung des Pedalwerks:

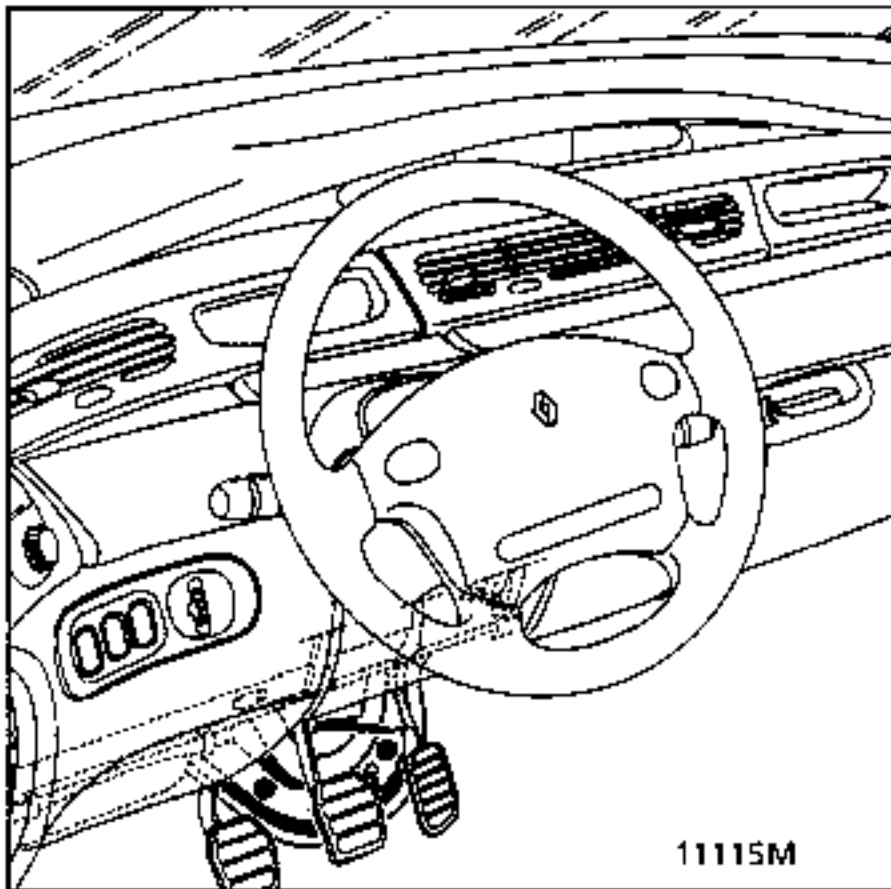

Den Kugelbolzen auf der Seite des Automatikgetriebes lösen.

Eine Kordel am Ende des Seilzugs befestigen.

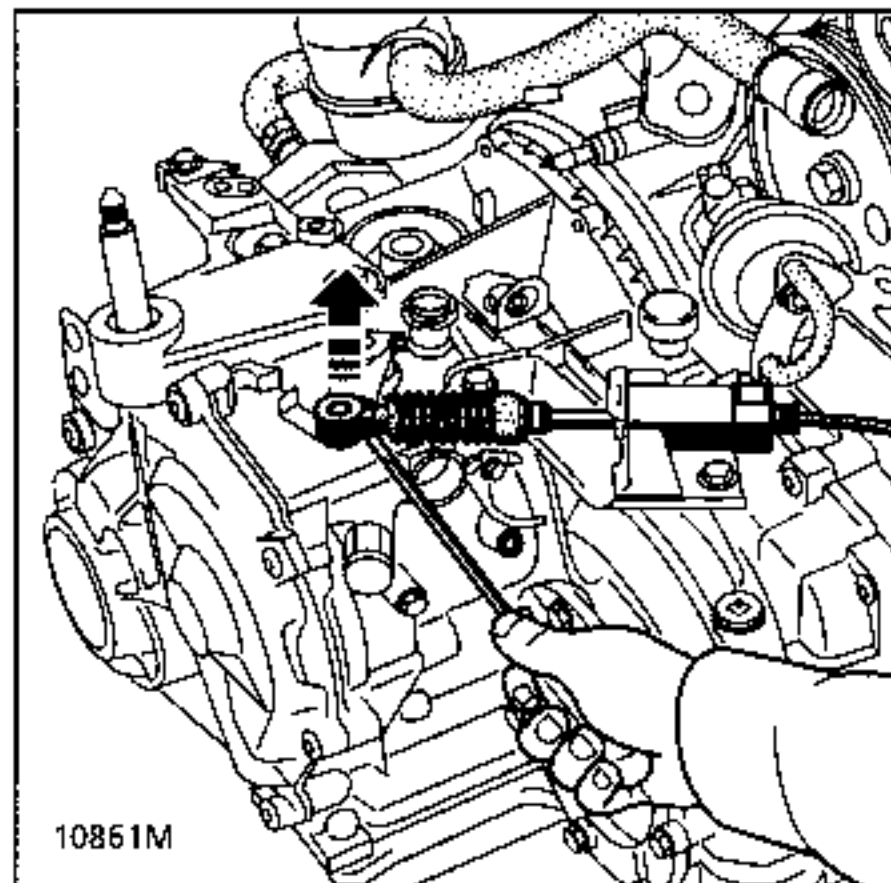

Die Hüllenarretierung mit einem kurzen Schraubendreher lösen.

Die Hüllenarretierung entfernen.

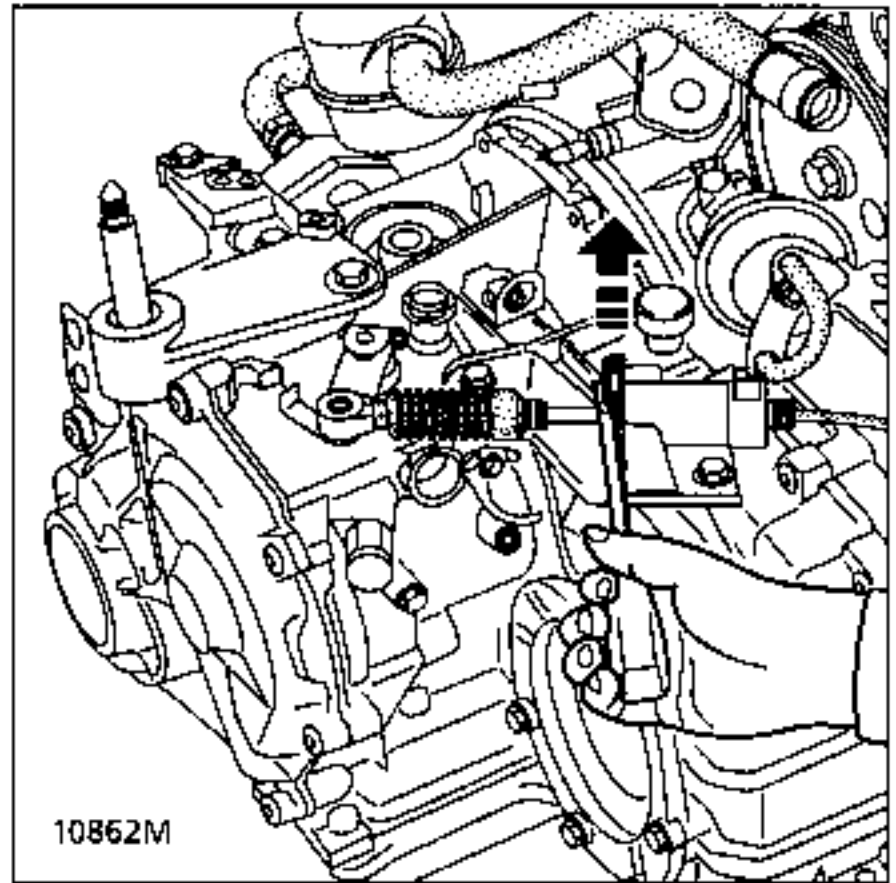

Die Seilzugführung der Stirnwand zum Fahrgastraum hin drücken.

Prüfen, ob sich die Sicherung des Schaltgestänges von der Halterung des Pedalwerks gelöst hat.

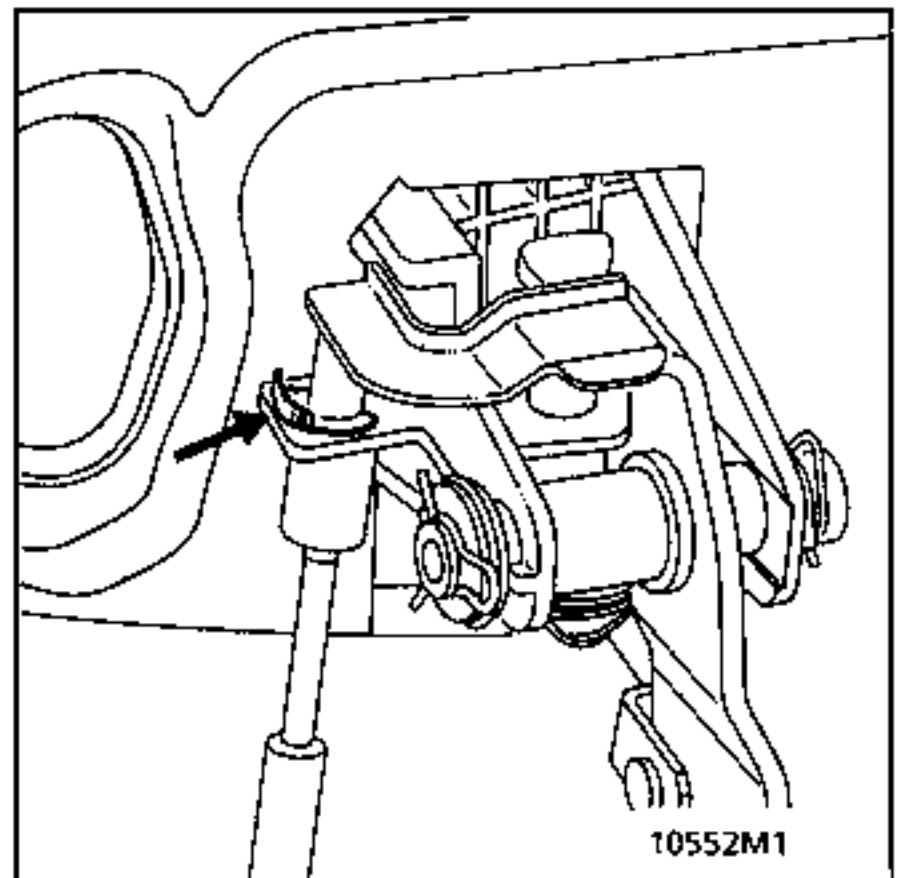

ACHTUNG:

Wird diese Sicherung vergessen, kann das Ohr (Lasche) des Pedals abbrechen.

**Vorbereitung auf der Seite des Fahrgastraumes
(Fortsetzung)**

Ausbauen:

- die obere Partie des Armaturenbrettes
- das Informationsdisplay
- die beiden vorderen Befestigungen

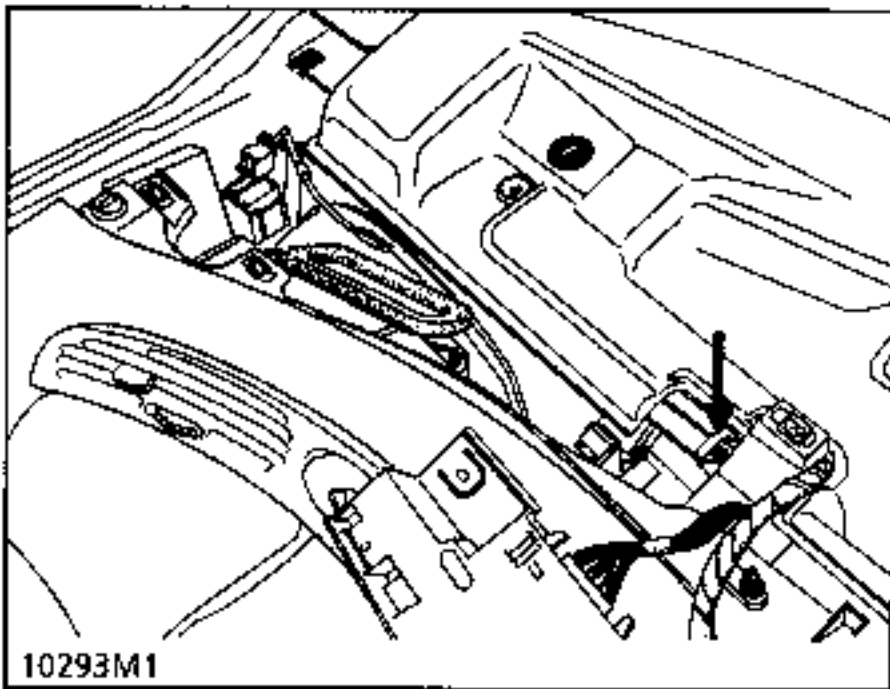

- die seitlichen Konsolen 2 x 4 Schrauben und sie abziehen,
- den Zug der Haube (2 Schrauben)

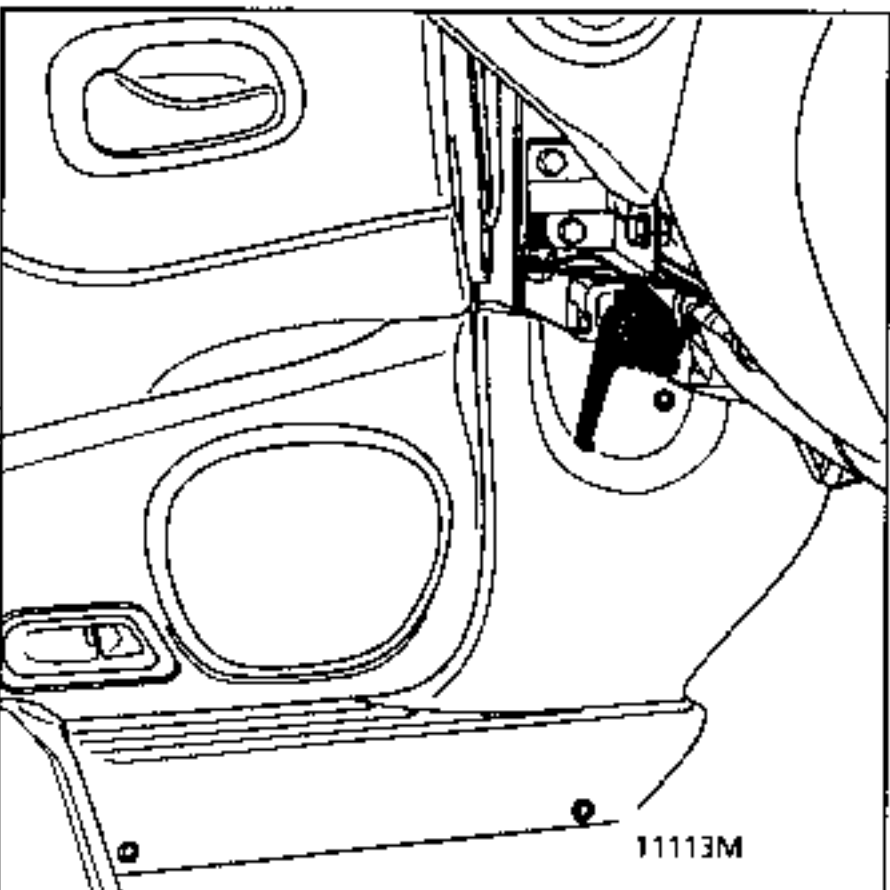

Ausbauen:

- den Aschenbecher,
- das angeklebte Plättchen
- die vier Schrauben und den Aschenbecher abziehen

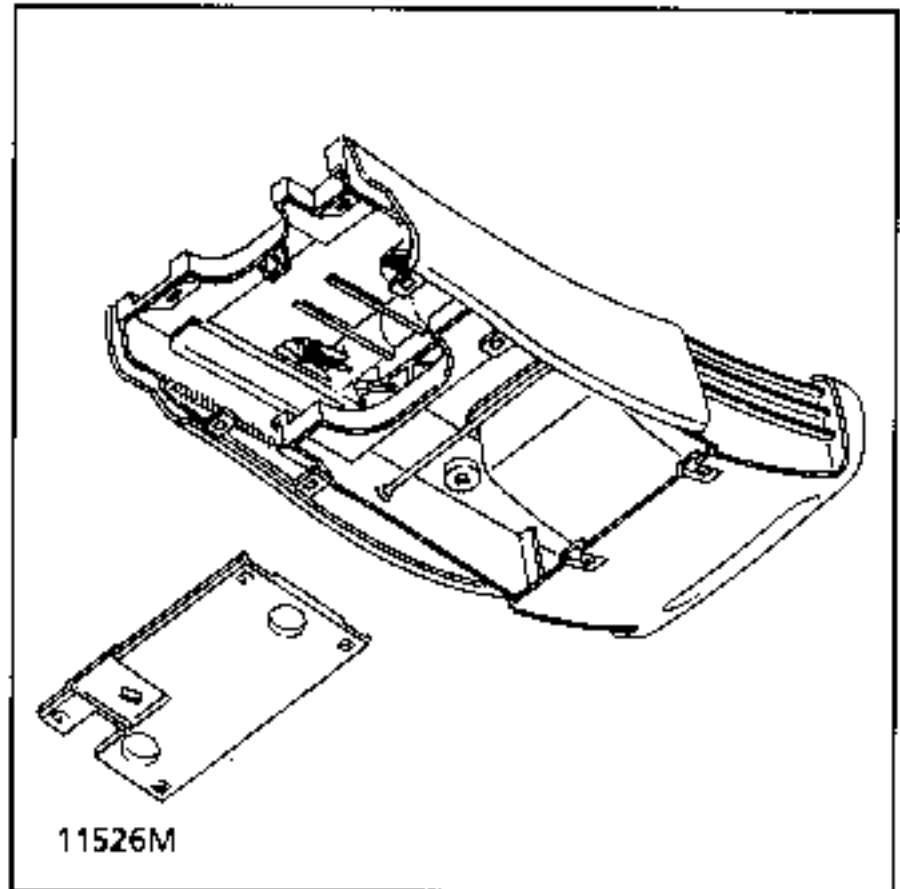

Die Betätigungen der Bedienung Heizung /
Belüftung (zwei 8 mm- Sechskantschrauben)

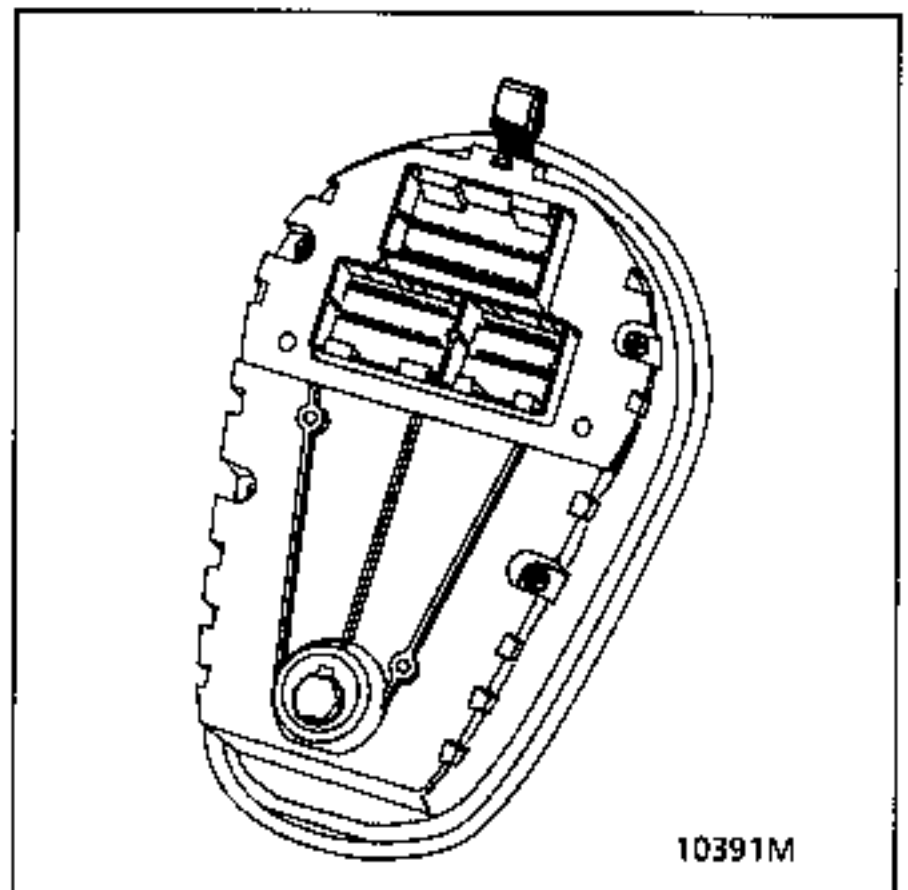

Die stoffbezogene Rahmenpartie lösen und entfernen (10)

Die Belüftungsdüsen der Ausstellfenster (1 Schraube und drei Blechklammern pro Seite), dabei nach oben ziehen. .

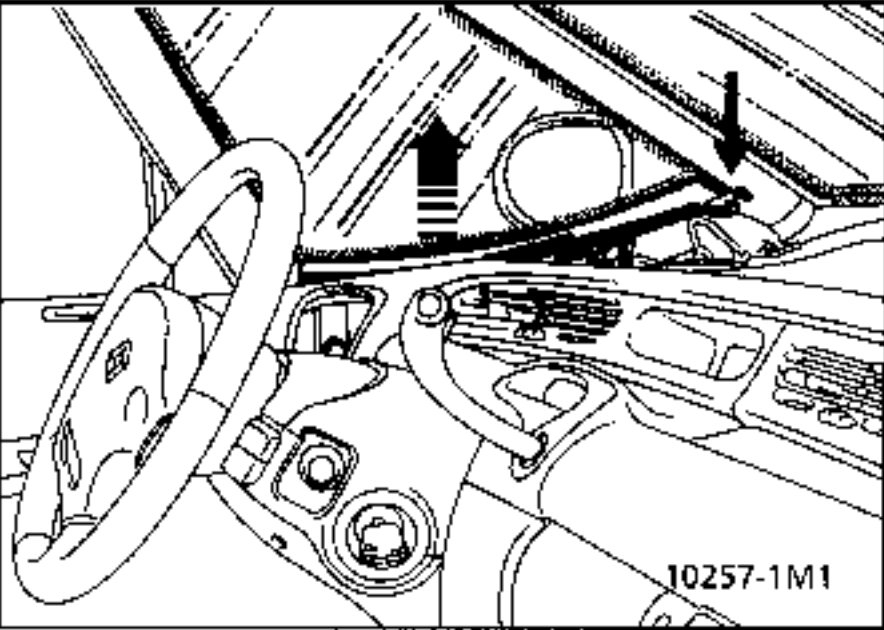

Die beiden seitlichen Befestigungen der oberen Armaturenbrett-Partie losschrauben und die beiden Laschen lösen.

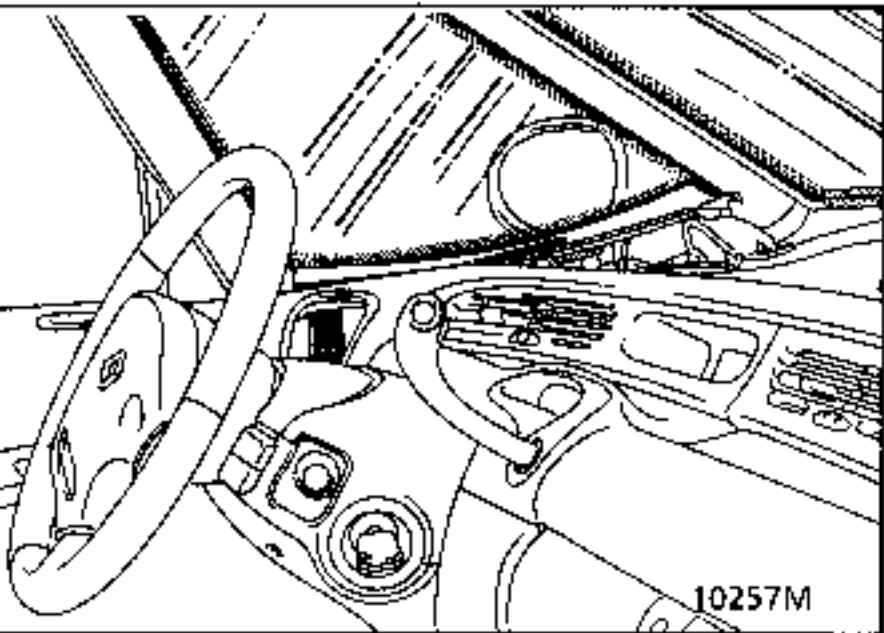

Die T-Stücke der Entfrosterung (2 Blechschrauben) lösen und sie nach vorne herausziehen.

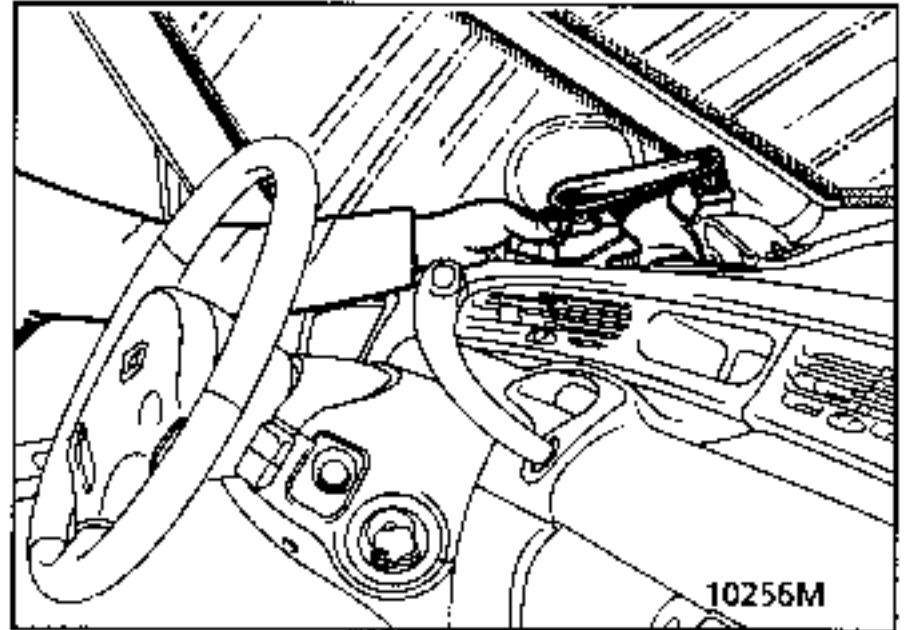

Die beiden Luftleitungen am Gebläse abziehen.

ABKLEMMEN DER ELEKTRISCHEN VERBINDUNGEN

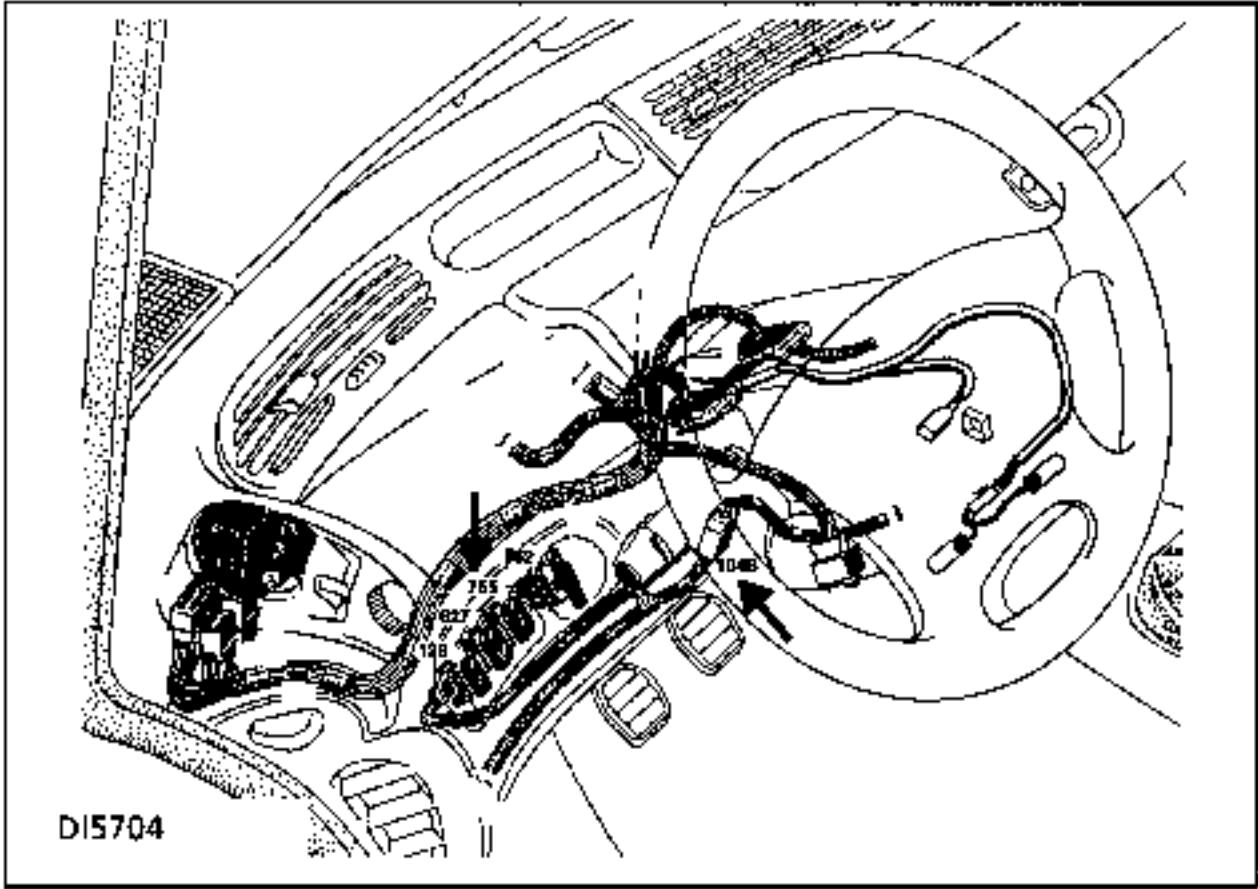

Kabelstrang Schalter der unteren Konsole
Fahrerseite 128 - 627 - 755 - 562.

Kabelstrang Zündschloß 104B.

Stecker der Verdampfersonde 408.

Stecker des Motors der Umluftklappe 875.

Stecker der Motoren der Luft-Verteilerklappe 873
rechts und links.

Stecker der Motoren der Luftmischklappe 874
rechts und links.

Jeden Stecker genau markieren.

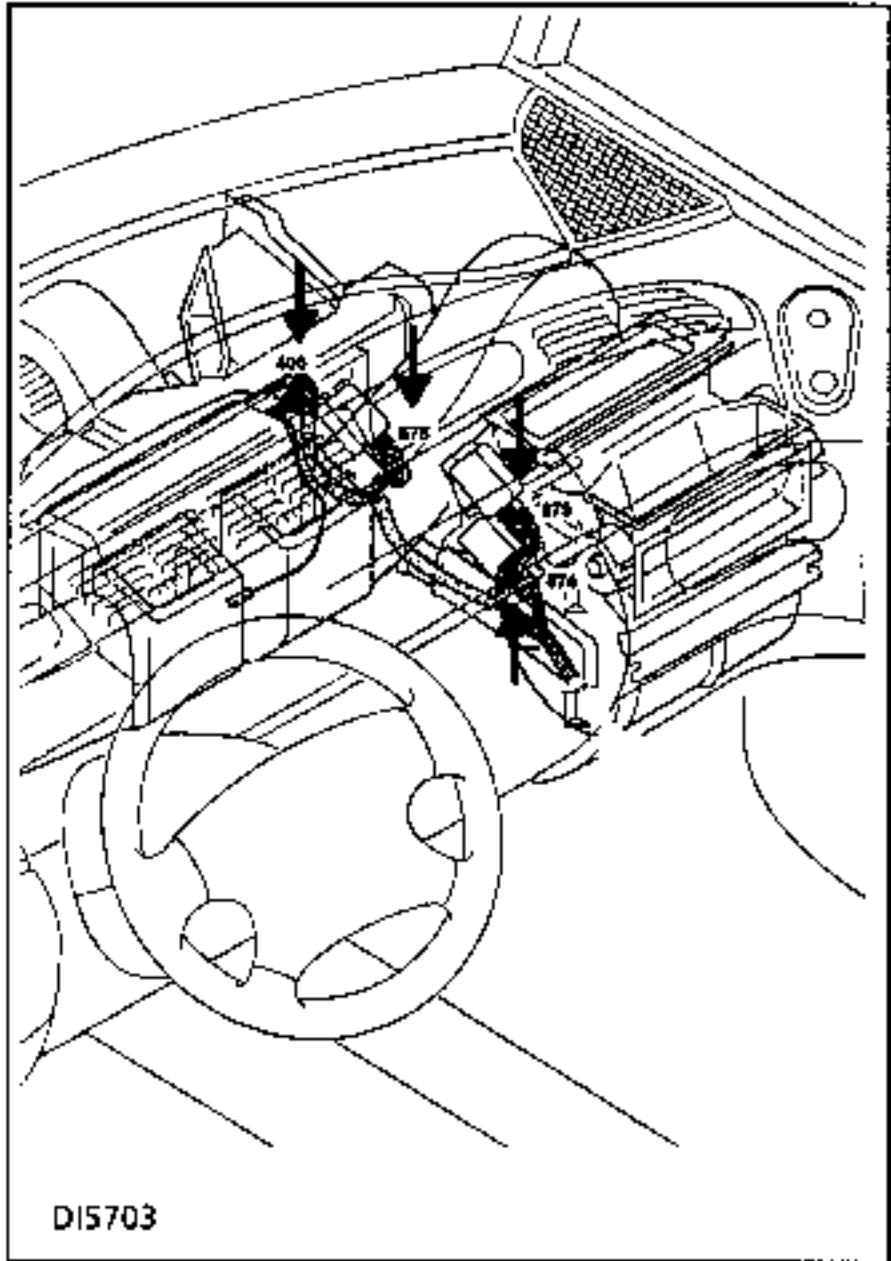

ANBRINGEN DES WERKZEUGS Car. 1393

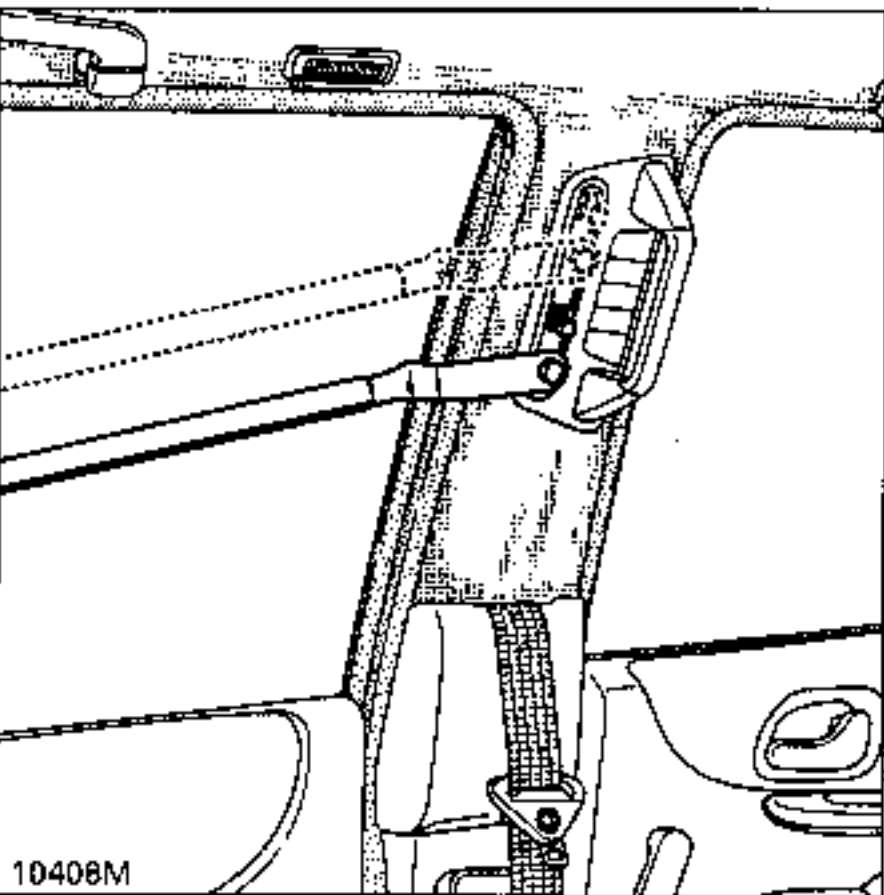

Die vorderen Sicherheitsgurte nach unten stellen.

Die oberen Befestigungen der Sicherheitsgurte ausbauen.

Die Auflagestangen, die unten an der Frontscheibe angeschraubt und anstelle der Gurte befestigt sind, installieren.

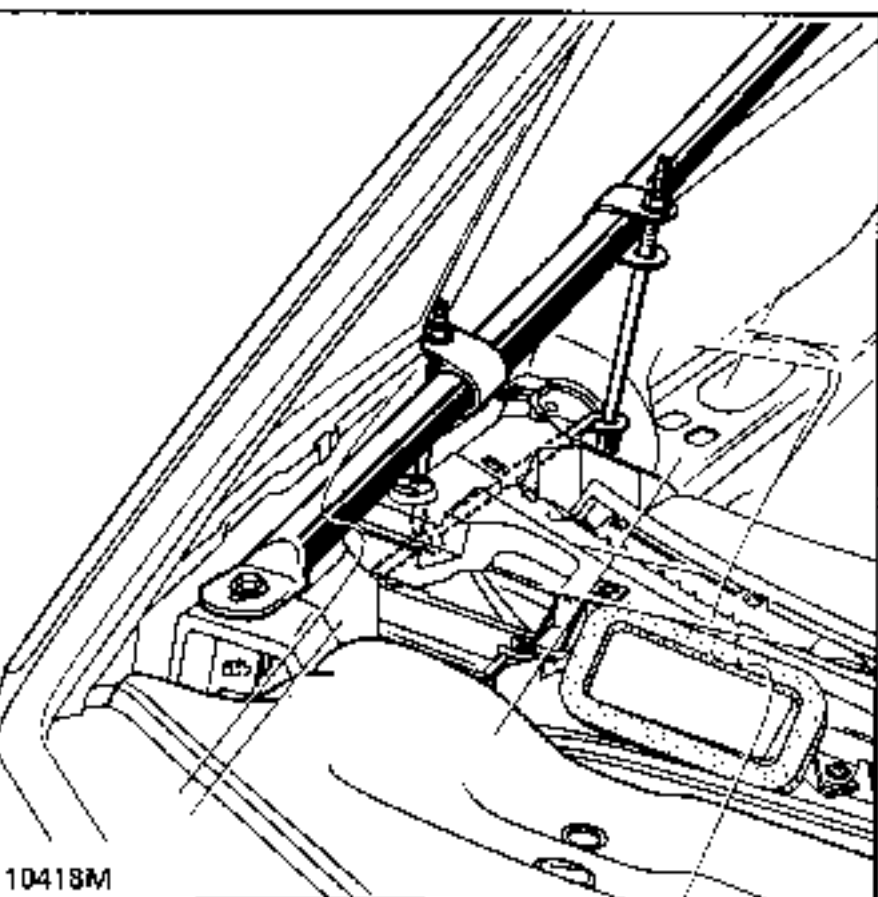

Einhängen:

- die beiden vorderen Aufhänger in den Öffnungen des Winkeleisens,

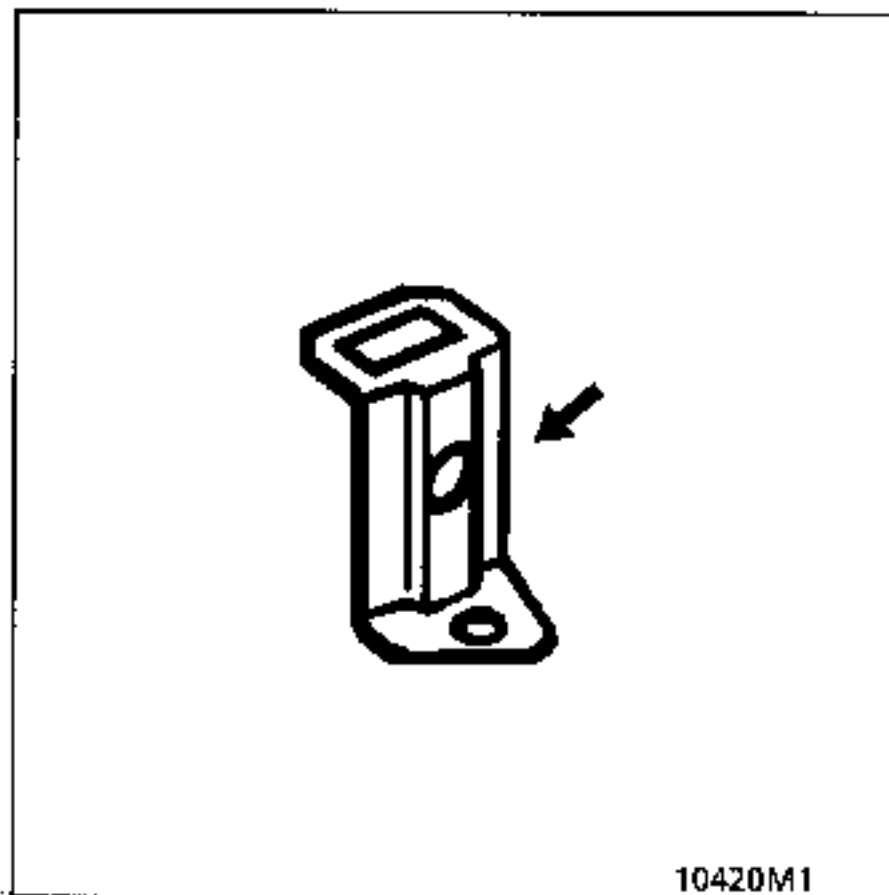

- die hinteren Aufhänger anstelle der unteren Befestigungsschrauben des Trägers an den Winkeln

Die vier Aufhänger durch Festziehen der Muttern spannen (ohne Spiel).

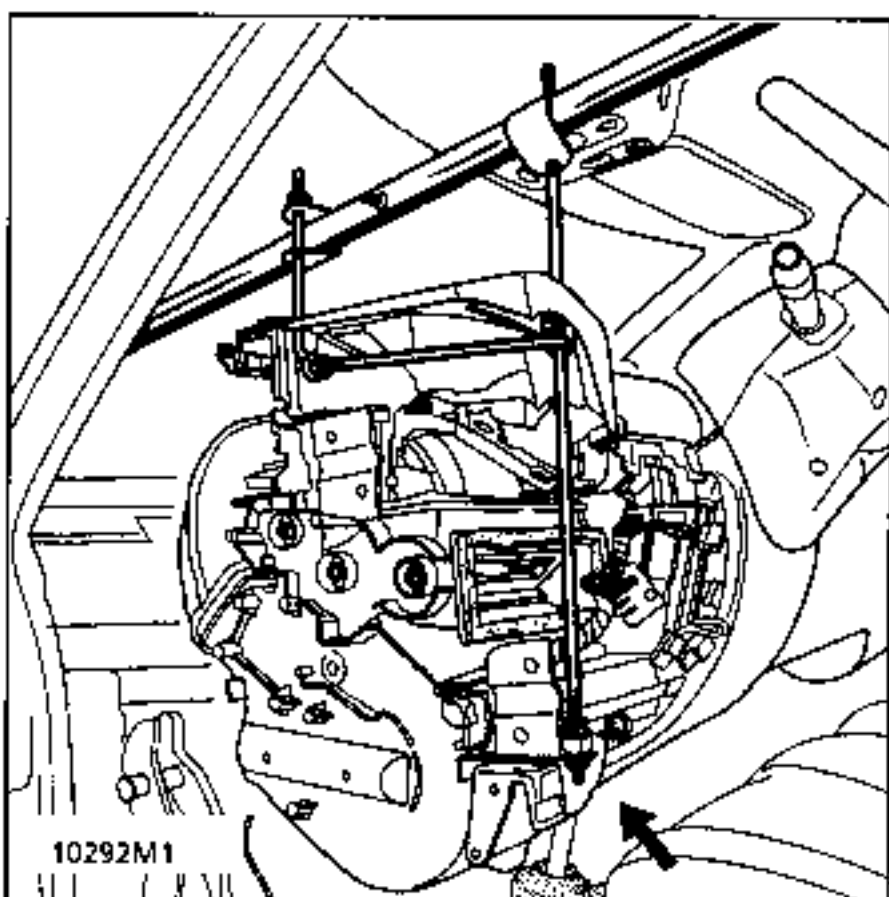

HERAUSZIEHEN DES ARMATURENBRETTES MIT DEM WERKZEUG Car.1393.

Zu dieser Arbeit sind zwei Personen erforderlich.

ACHTUNG:
Prüfen, ob die mittleren Luftdüsen geschlossen sind, damit die Klappen nicht abbrechen.

Prüfen, ob die Verriegelung der Fahrstufenbetätigung von der Pedalhalterung abgezogen ist, damit das Pedal nicht abbricht.

Die beiden unteren Befestigungswinkel des Trägers (2 Schrauben x 2) lösen.

Die beiden oberen Befestigungsplättchen herausnehmen, dabei jede Klammer mittels Schraubenzieher herausziehen.

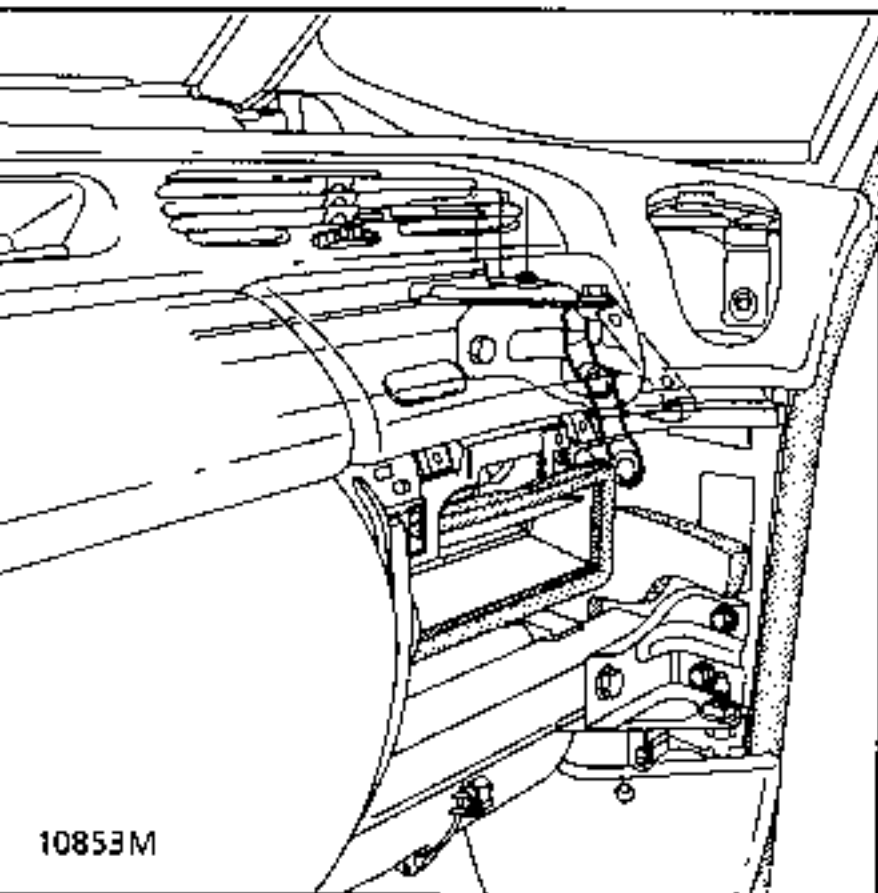
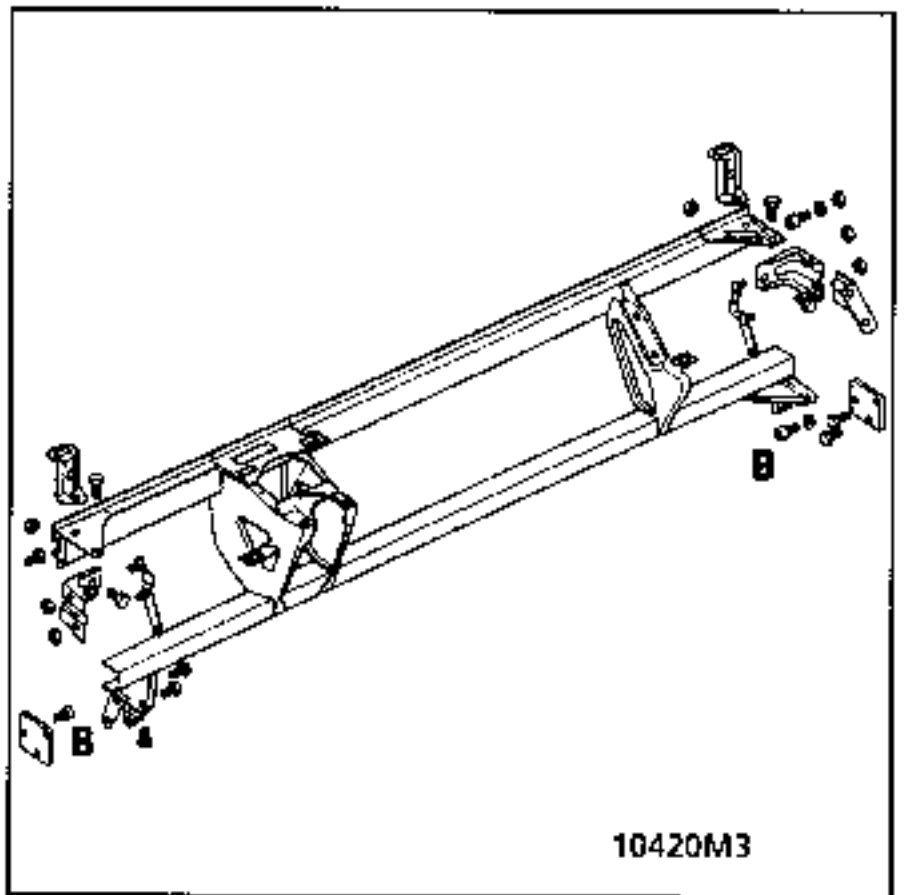
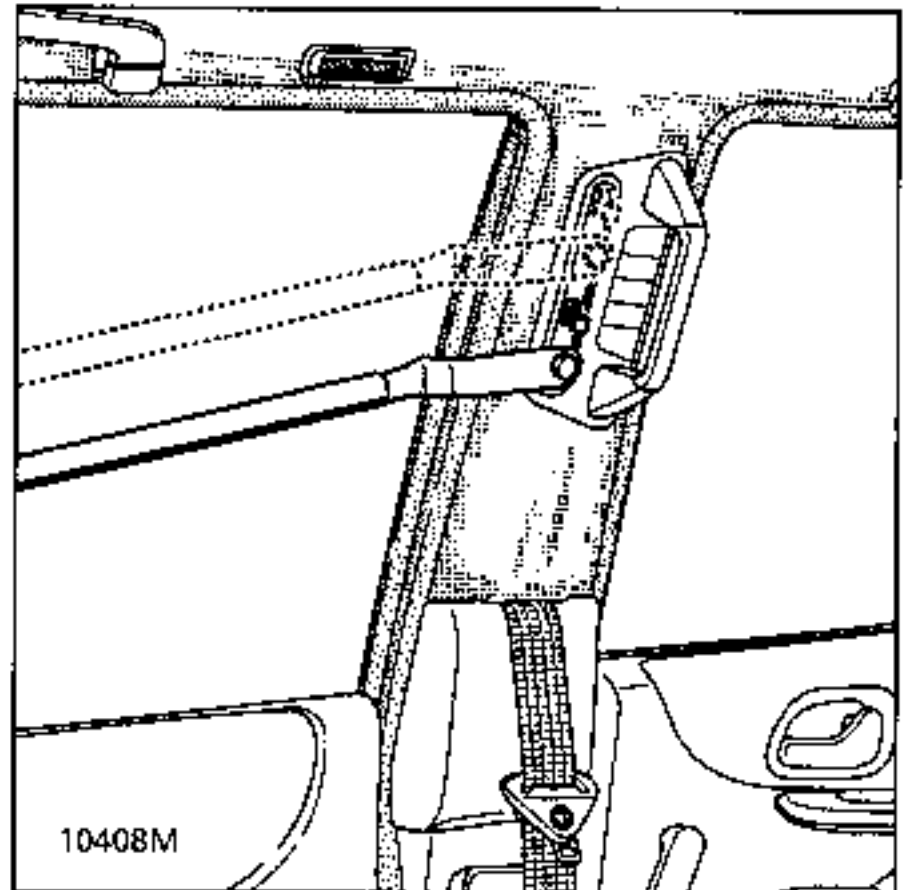

Das Armaturenbrett von den vier Stiften (B) lösen, dabei die beiden Einstellungen der vorderen Gurte maximal anheben.

ACHTUNG:
Die Türen nicht mehr komplett schliessen.

Die Verkleidungen und die Bedienung von Heizung / Belüftung könnten beschädigt werden.

Das Armaturenbrett bis zu den Sicherheitsklammern zurückziehen :

- die Einheit parallel mit zwei Personen herausziehen,
- den Seilzug des Automatikgetriebes führen (je nach Ausführung)
- die Endpartien der Wärmetauscher beobachten
- den Zug der Motorhaube beiseiteschieben,
- darauf achten, daß das Werkzeug Car.1393 an den Streben der Ausstellfenster vorsichtig vorbeigeführt wird.

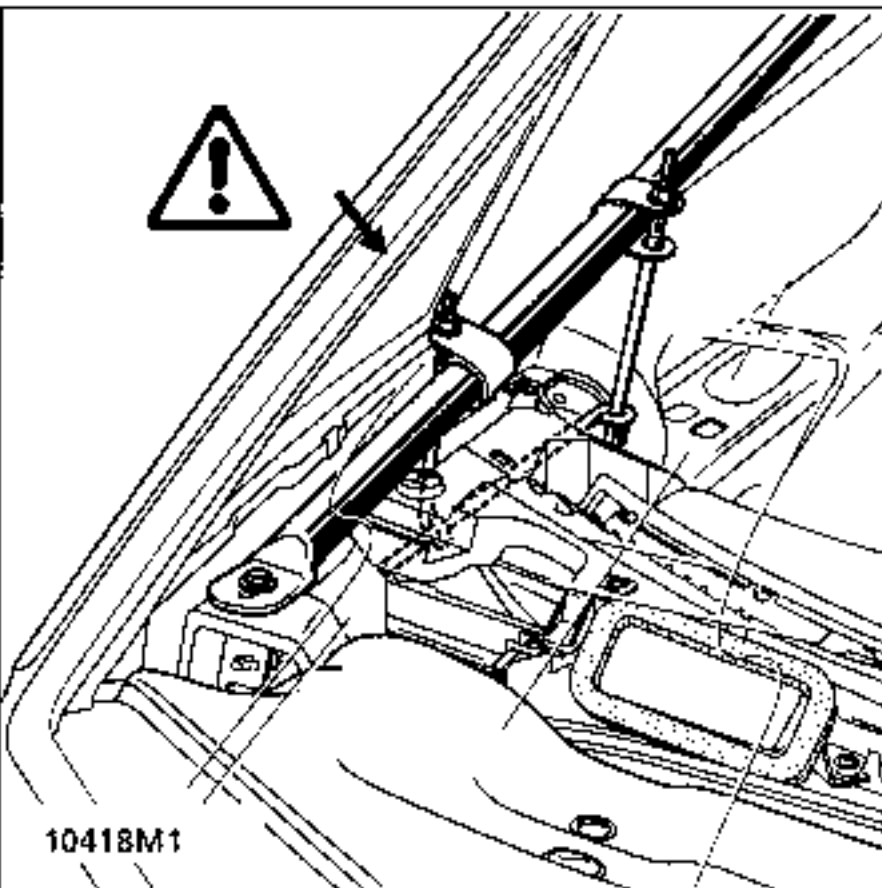

Die beiden Seiten versplinten

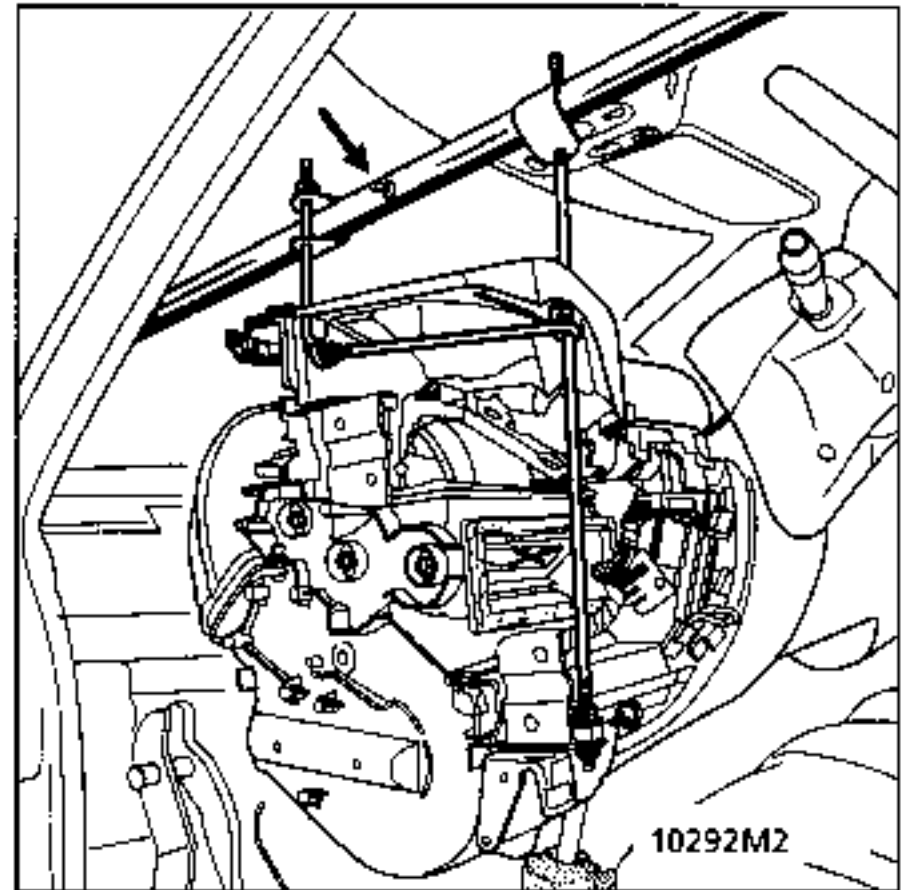

ACHTUNG:
Die Türen nicht mehr komplett schliessen.

Die Verkleidungen und die Bedienung von Heizung / Belüftung könnten beschädigt werden.

EINBAU

Besonderheiten :

Mit einer Person auf jeder Fahrzeugseite die Armaturenbrett-Einheit auf das Werkzeug Car.1393 schieben, dabei folgende Teile vorsichtig durchführen:

- die Endstücke des Wärmetauschers durch die Stornwand, anschliessend den Seilzug de Automatikgetriebes
- das Lenksäulengelenk zwischen den Pedalen und durch die Platine des Pedalwerks hindurch
- die Kabelstränge

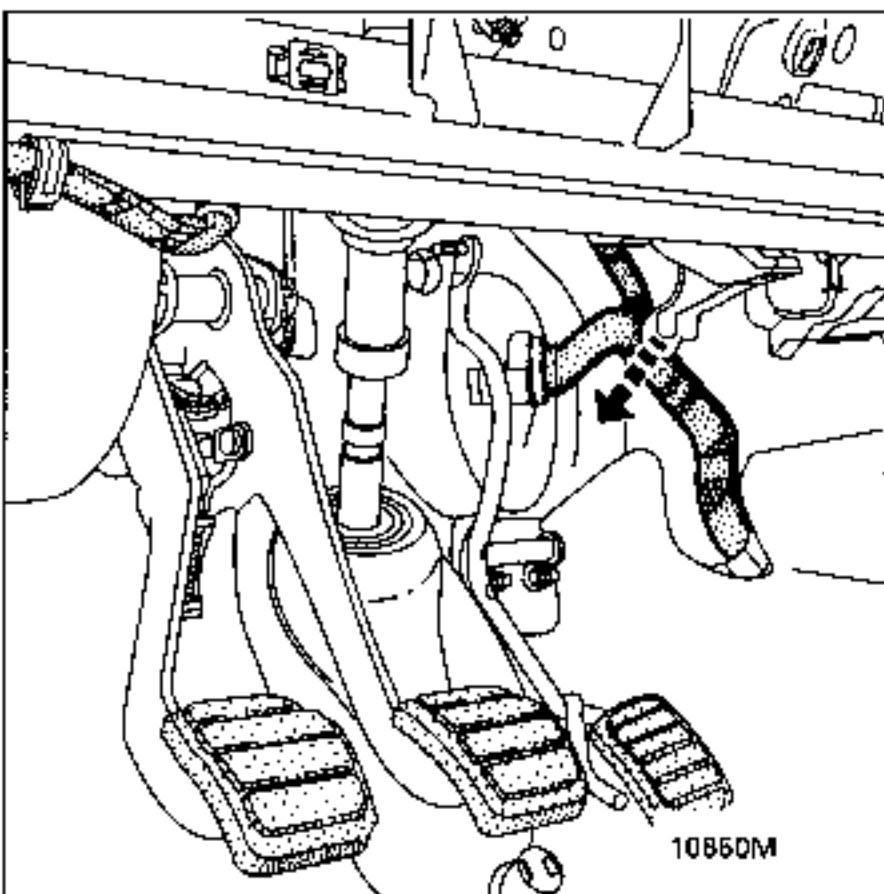

Das Armaturenbrett weiter bis zu den Zentrieranschlägen schieben.

Die Höhenverstellung der Gurte ablassen, das Armaturenbrett plaziert sich automatisch auf seine Zentrierungen und nimmt somit wieder seinen Originalplatz ein.

Die Befestigungen (4 Schrauben auf den unteren Winkeln mit 2,5 daNm und vier Muttern für die oberen Winkel) in den Radkästen festziehen.

Das Werkzeug Car.1393 ausbauen.

Den Kugelbolzen des Seilzugs des Automatikgetriebes und die Hüllenarretierung im Fahr-gastraum durch die Öffnung der Lenkung wieder miteinander verbinden.

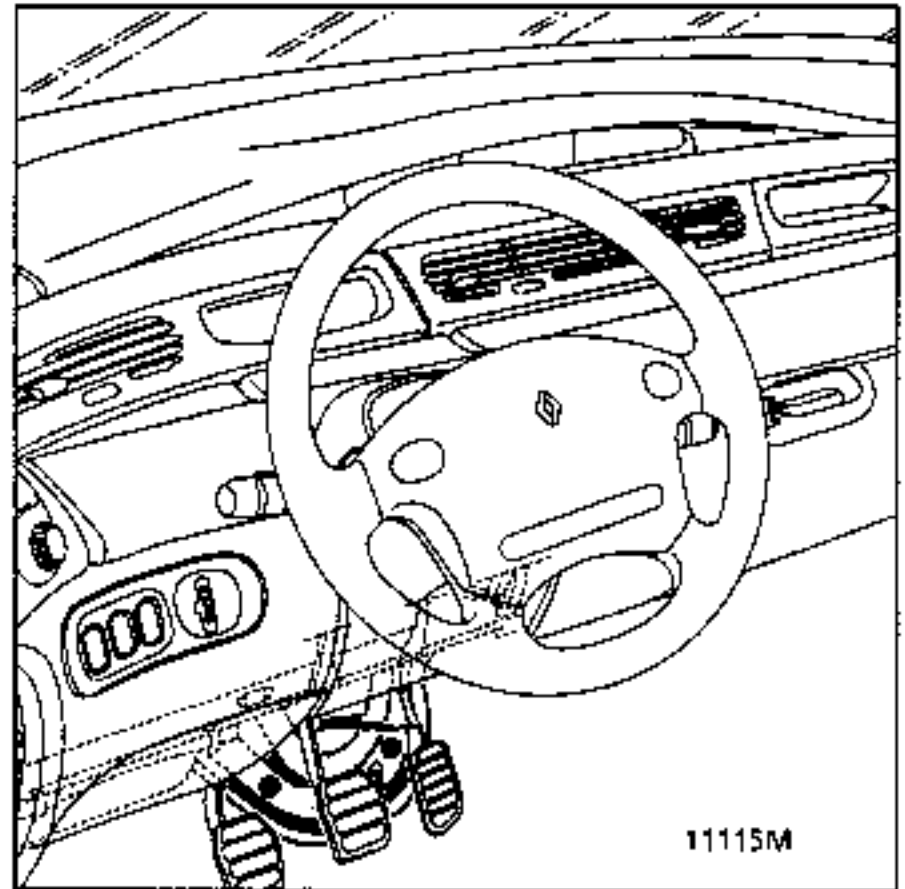

Den Fahrstufenwahlhebel des Automatikgetriebes (je nach Version), kontrollieren, ggfs. die Arretierung einstellen (siehe Kap. 37).

ZENTRALELEKTRONIK FAHRGASTRAUM

Das Auflageblech (es handelt sich hier um ein zusätzliches Blech) im Fußraum abnehmen

Die 5 Stecker wieder anschliesen.

Das Auflageblech im Fußraum wieder befestigen (3 Muttern und 1 Schraube).

Die Geräuschkämmung in den Fußräumen wieder ankleben.

Den Türschweller wieder befestigen (die Abdeckung wieder anbringen).

LENKSÄULE**WICHTIG:**

Das Lenksäulengelenk wieder anschliessen, Räder in Geradeausstellung, Wenn die Lenksäule über das Zündschloß in Stellung "verriegelt" ist, befindet sich das Lenkrad in Mittelstellung.

Da die untere Lenksäulenpartie verstellbar ist, muß die Position des Lenksäulengelenks am Lenkgetriebe eingestellt werden.

Das Werkzeug Dir.1408 an der Lenksäule anbringen.

Den Bolzen des Lenksäulengelenks festziehen.

Das Werkzeug Dir.1408 wieder entfernen.

Den ersten Überzug der Lenksäule wieder anbringen, dabei den Blechrand des pedals schmieren, anschl. den zweiten Überzug und den Bodenbelag ausrichten.

ACHTUNG:

Damit die Spiralverbindung unter dem Lenkrad nicht beschädigt wird, ist es wichtig, die Position des Lenkrades während der ganzen Arbeit beizubehalten (Verriegelung der Lenksäule über das Zündschloß in Stellung "verriegelt").

Bei Zweifeln an der korrekten Zentrierung der Spiralverbindung muß das Lenkrad ausgebaut und die Zentriermethode laut Kap. 88 AIRBAG vorgenommen werden.

LUFTSCHLÄUCHE

Die Luftschläuche, die den Verdampfer / Gebläse und die Heizung / Belüftung verbinden, einbauen, dabei ggfs. die mittleren Luftdüsen ausbauen, um an die Kunststoffmuffen zu gelangen.

Prüfen:

- den Zustand der mittleren dehnbaren Dichtungen und sie vor dem Einbau der mittleren Luftdüsen zusammendrücken
- die Funktion der mittleren Luftklappen

Die Haubenbetätigung einbauen (2 Schrauben).

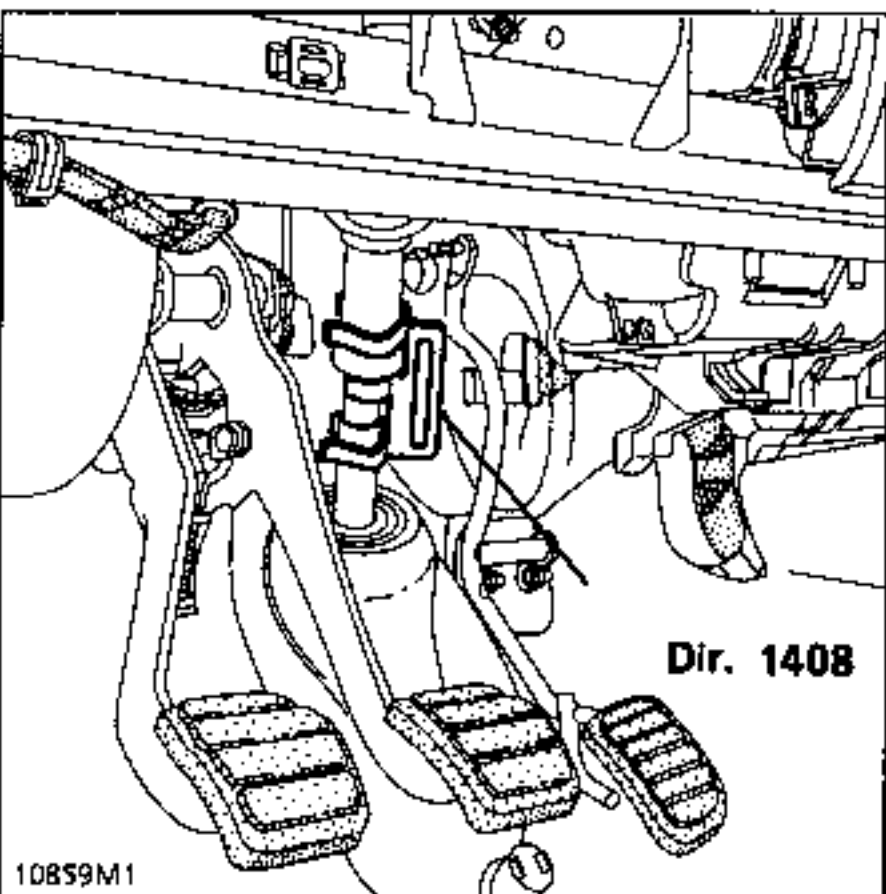

INBETRIEBNAHME DES ARMATURENBRETTES**Kühlflüssigkeit****Auffüllen.**

Die Wärmetauscher und das Kühlsystem entlüften.

Die Batterie wieder anklemmen.

Die Einstellung der Heizbetätigungen vornehmen (siehe Kap. 84).

WICHTIG:

Wenn alles wieder montiert ist :

- mit Hilfe des Prüfkoffers XR 25 prüfen, ob keine Störung im System vorliegt
- wenn alles korrekt ist, das Steuergerät entriegeln

mit Hilfe der Betätigung



- prüfen, ob die BA 14links des Prüfkoffers erloschen ist.

Funktioniert die Kontrollampe nicht wie vorstehend beschrieben, die Angaben im Kap. "Diagnose" beachten und das System mit dem Prüfgerät XRBAG (Ele.1288) bzw. dem Prüfkoffer XR 25 kontrollieren.

ACHTUNG:

Die Nicht-Beachtung dieser Vorschriften könnte die normale Funktion der Systeme beeinträchtigen, eventuell sogar ein unangebrachtes Auslösen hervorrufen.

Den Motor in Gang setzen.

Die Funktionen prüfen:

- Beleuchtung,
- Radio,
- Heizung und Klimaanlage,
- Wisch-Waschanlage

- ...

Probefahrt vornehmen

Kühlflüssigkeits- und Ölstände prüfen.

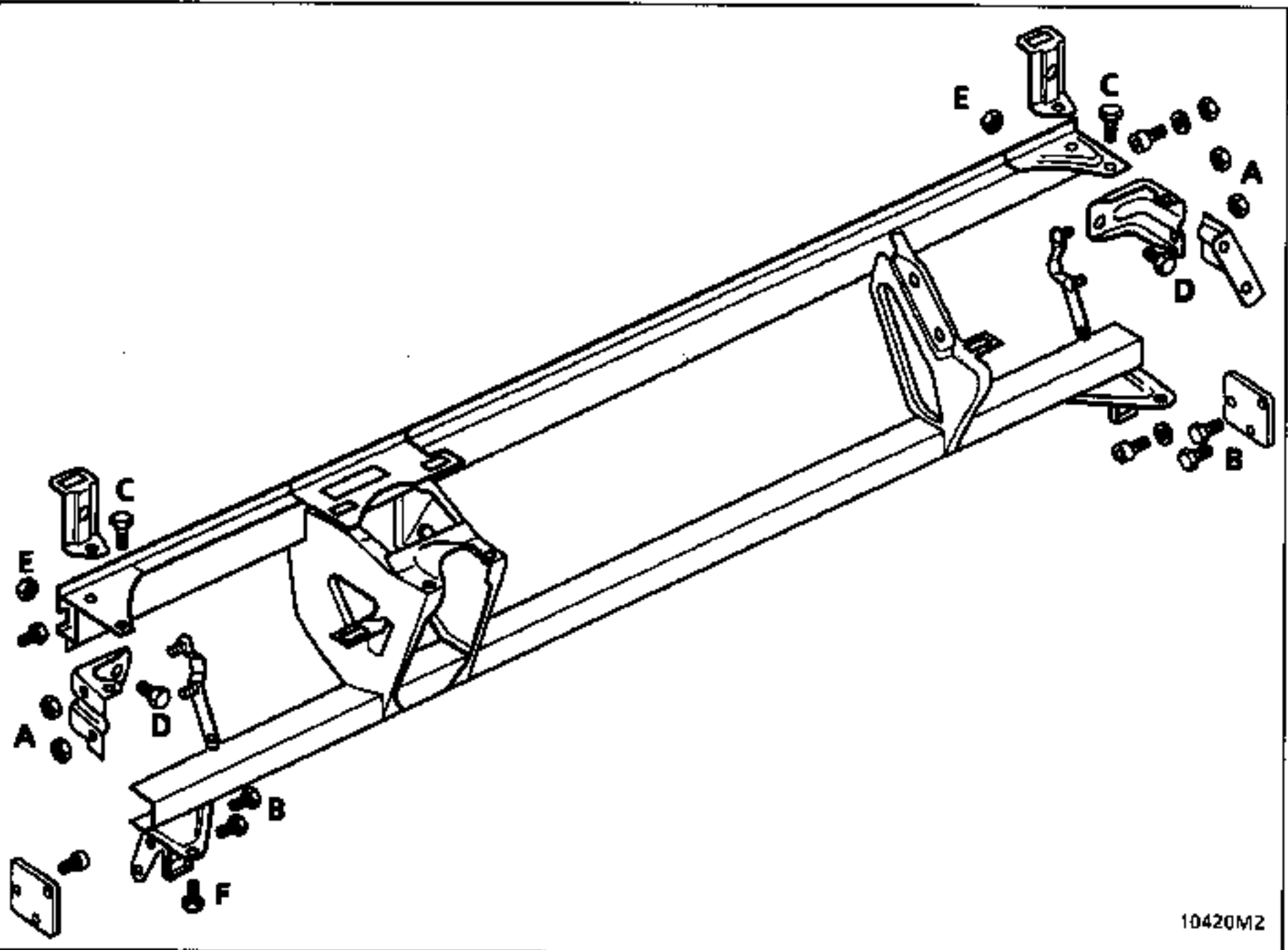

10420M2

BEFESTIGUNGEN

- A - Muttern, die durch die Radkästen zugänglich sind
- B - Schrauben, die nach Ausbau der unteren Konsolen zugänglich sind
- C - Schrauben, die nach Ausbau der Bedieneinheit Heizung zugänglich sind
- D - Schrauben, die nach Ausbau der unteren Konsolen zugänglich sind
- E - Muttern, die nach Ausbau der oberen Armaturenbrett-Partie und der Endstücke der Heiz-/Entfrosterschläuche zugänglich sind
- F - Schrauben, die nach Ausbau der unteren Konsolen zugänglich sind

ANZUGSDREHMOENTE (in daNm)	
Muttern A	2,5
Schraube B	2,5
Schraube C	4,5
Schraube D	2,5
Muttern E	
Schraube F	4,5

FESTZIEHEN DES TRÄGERS

Träger, angeordnet an den Punkten X und Z

Beiziehen: die Muttern (E)
die Schrauben (F)
die Schrauben (D)
die Schrauben (C)

Festziehen: die Muttern (A)
die Schrauben (B)
die Schrauben und die Muttern

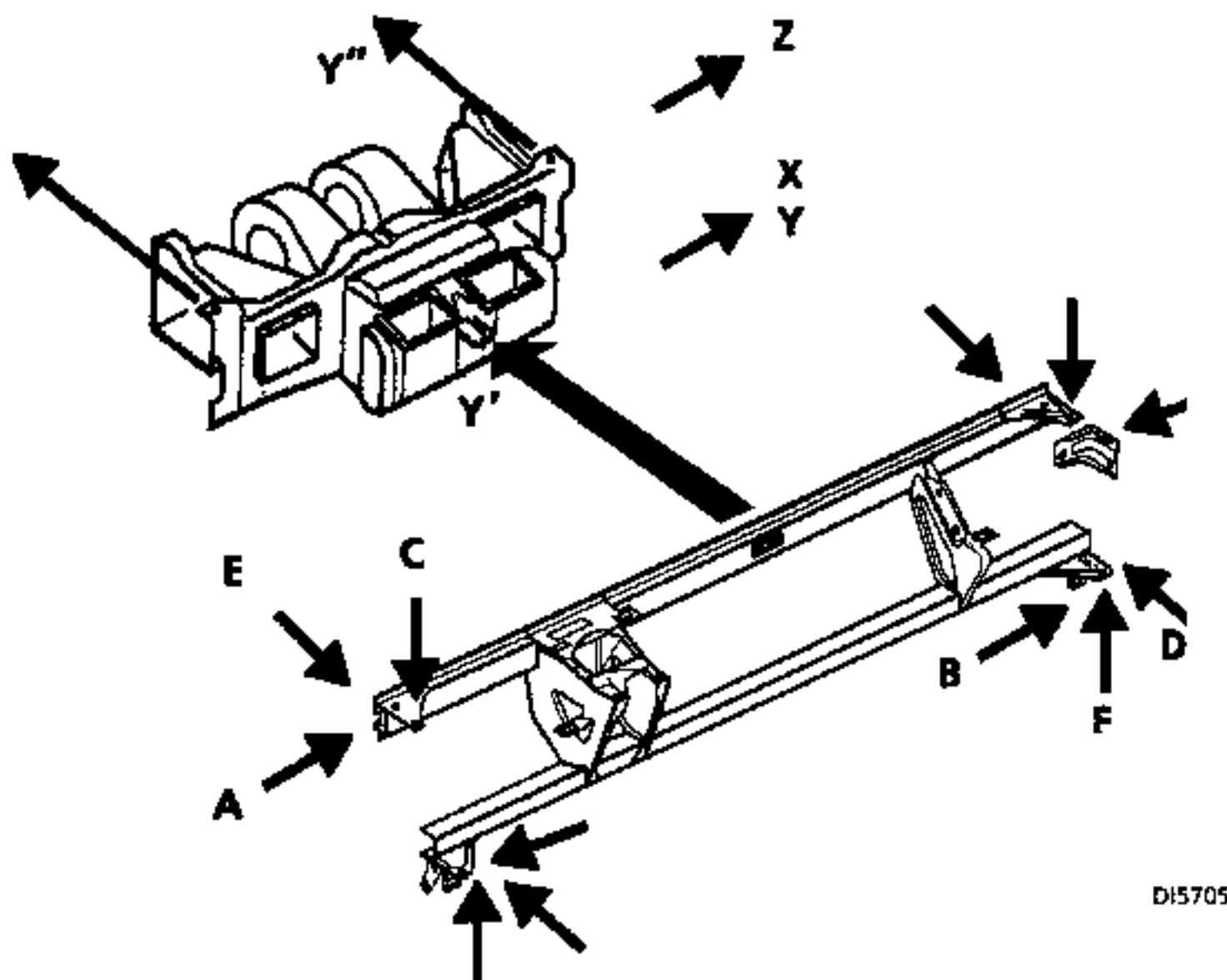

DI5705

EINSTELLUNGEN DES TRÄGERS

Die gesamte Armaturenbretteinheit ist mit den vorderen Türkästen ausgerichtet und eingestellt, um ästhetischen und funktionellen Anforderungen zu entsprechen.

Der Armaturenbrett-Träger ist im Verhältnis zu den Punkten Y der Türkästen und zu den A-Säulen folgendermaßen angeordnet:

Zentrierung mit den Türen über Punkt Y' der Gruppe Gebläse / Verdampfer, diese wurde wiederum werksseitig über die Punkte Y'' der Stirnwand markiert.

Einstellung:

- in der Höhe und Tiefe über Schraubenköpfe Z des Radkastens
 - in der Waagerechten über Schraubenköpfe X des Radkastens.
- Die Punkte X und Z können auf der Richtbank kontrolliert werden.

Der eine oder andere Punkt Y'' kann mit der Gruppe Gebläse / Verdampfer des Fahrzeugs gegengebohrt werden, wenn 1/2 Luftschlauch ausgetauscht wird.

AUSTAUSCH DES TRÄGERS

Prüfen, ob das Gebläse nicht in Höhe der Zentrierung Y'' gebrochen ist.

Das Armaturenbrett-Oberteil am Träger anbringen (siehe Kap. 57).

Den neuen Träger mit Armaturenbrett-Oberteil und den vier Winkeln (nicht festgezogen) im Fahrzeug anbringen und auf den Punkt Y' zentrieren.

Prüfen, ob die Enden des Oberteiles abstandsgleich zu den Punkten Y der Türkästen sind.

Die Befestigungen A und B beiziehen.
Die Befestigungen E - D - C und F festziehen.

Den somit voreingestellten Träger herausnehmen und folgende Teile anbauen:

- die Bedieneinheit "Klimatisierung" links und rechts
- die Betätigung Automatikgetriebe

Den Träger mit Anbauteilen in das Fahrzeug wieder einbauen.

Die elektrischen Kabelstränge anbringen.
Das Armaturenbrett-Oberteil angarnieren (s. § 57).

WICHTIG**Vor dem Ausbau**

- Den Prüfkoffer XR 25 am Fahrzeug anschliessen
- Zündung einschalten
- Prüfkarte Nr. 49 (ISO-Schalter auf S8)

D 4 9

Das Steuergerät mit Hilfe des Prüfkoffers XR 25 verriegeln.

Über Eingabe**G 8 0 ***

- Ist diese Funktion aktiv, ist das Zündsystem von Airbag/Gurtstraffer ausgeschaltet. Die Airbag-Kontrollampe und die BA 14links, XR 25, leuchten auf.
- 2 Sekunden lang das automatische Entladen des Steuergerätes abwarten.
- Die Zündung ausschalten.

AUSBAU

Die Luftverteilerkanäle zum Fußraum hin ausrichten.

Ausbauen:

- das Armaturenbrett-Vorderteil
- die Belüftungs- und Entfrosterdüsen rechts und links,
- die 3-Wege- Kanäle
- die Bedieneinheit Heizung
- die Abdeckkappen und den stoffbezogenen Rahmen
- die Einfassung Lenksäule
- den Aschenbecher,
- die Megabox (6 Schrauben + 1 Stecker),
- den Beifahrer-Airbag (4 Schrauben und zwei Stecker).

Das Informationsdisplay beiseiteschieben (Instrumententafel).

Die 13 Befestigungsschrauben und die Zentrierführung des Armaturenbrett-Oberteils entfernen.

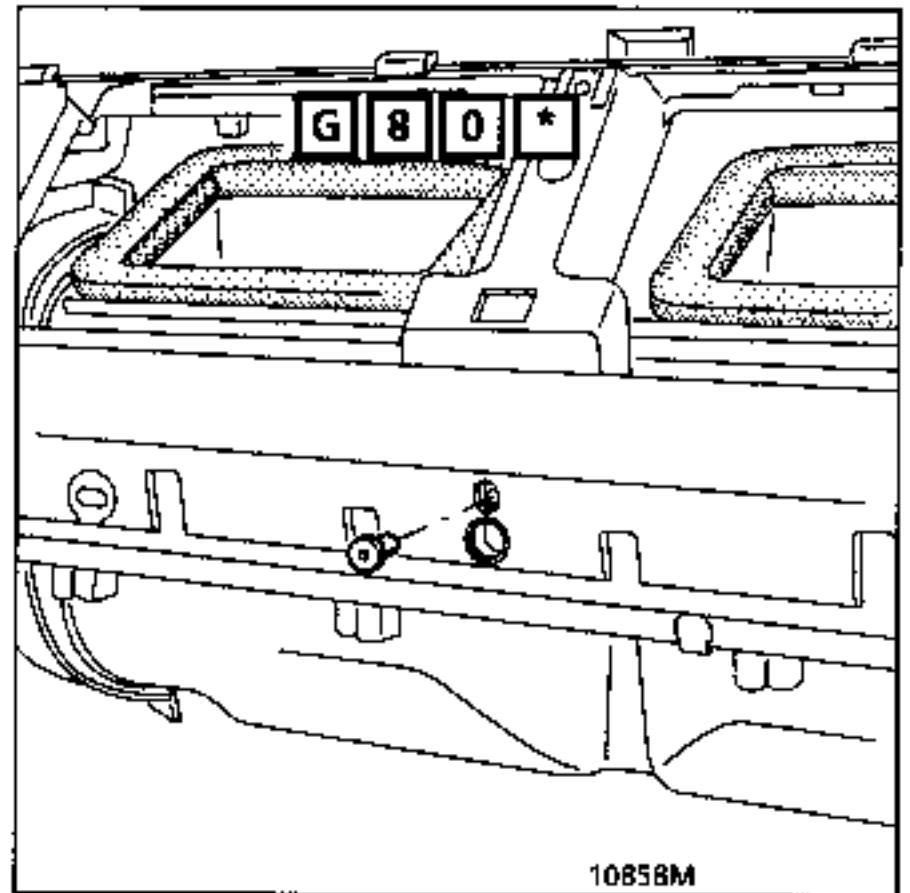
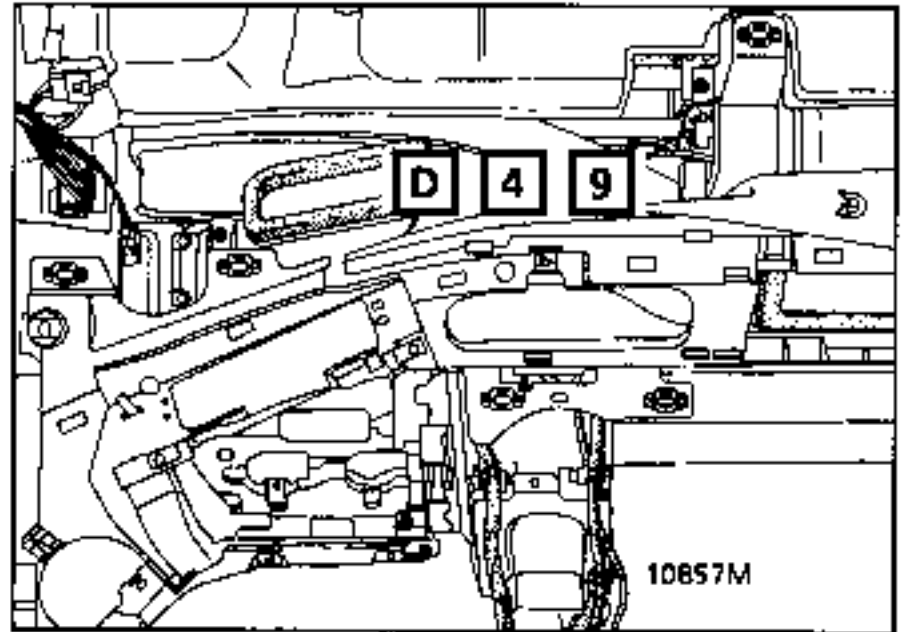

AB- UND ANGARNIEREN DES ARMATURENBRETT- OBERTEILES

Die 2 x 2 Schrauben der Schläuche der Wärmetauscher rechts und links austauschen.

Die Betätigungsgestänge der seitlichen Luftdüsen austauschen.

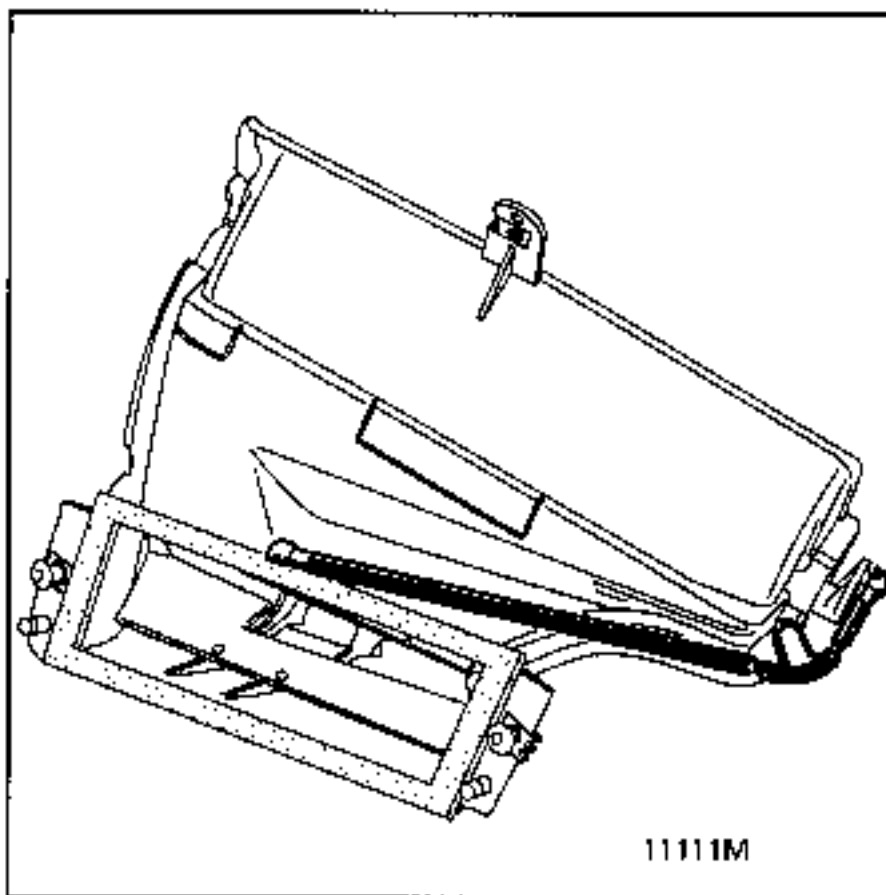

Die Abdeckung des Informationsdisplays lösen und nach vorne drücken; sie beim Einbau an der Zentrierung ausrichten.

Entgegennehmen und wiederverwenden:

- die Scharniere der Abdeckung Fahrer-Airbag und Abdeckung Beifahrer-Airbags (4 Scharnierschrauben),
- die Blechklammern der äusseren Halterungen

EINBAU

Das Oberteil am Träger mit Hilfe der Zentrierführung ausrichten.

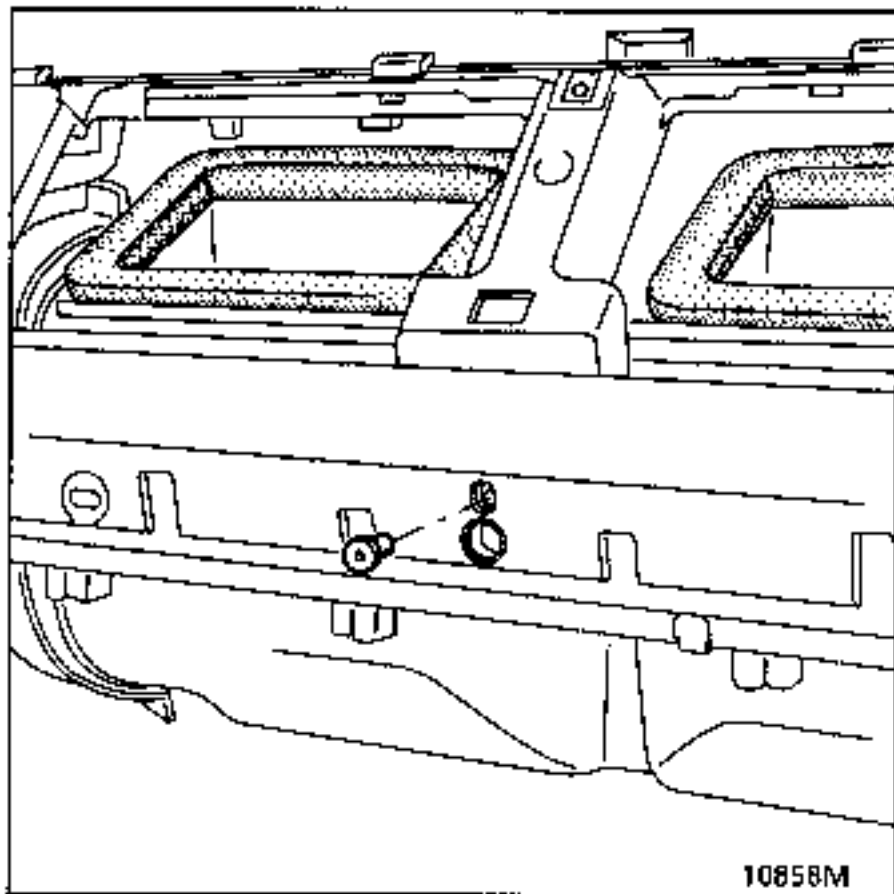

Die korrekte Aufteilung der Funktionsspiele rechts und links prüfen.

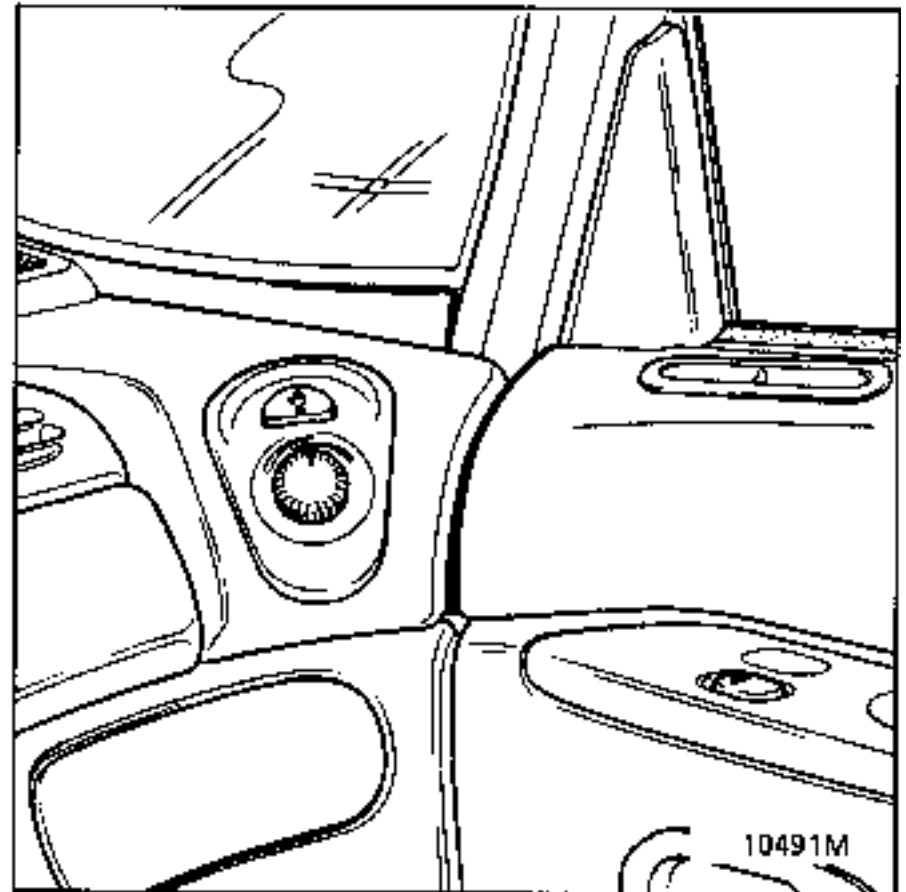

Die 13 Befestigungsschrauben einbauen.

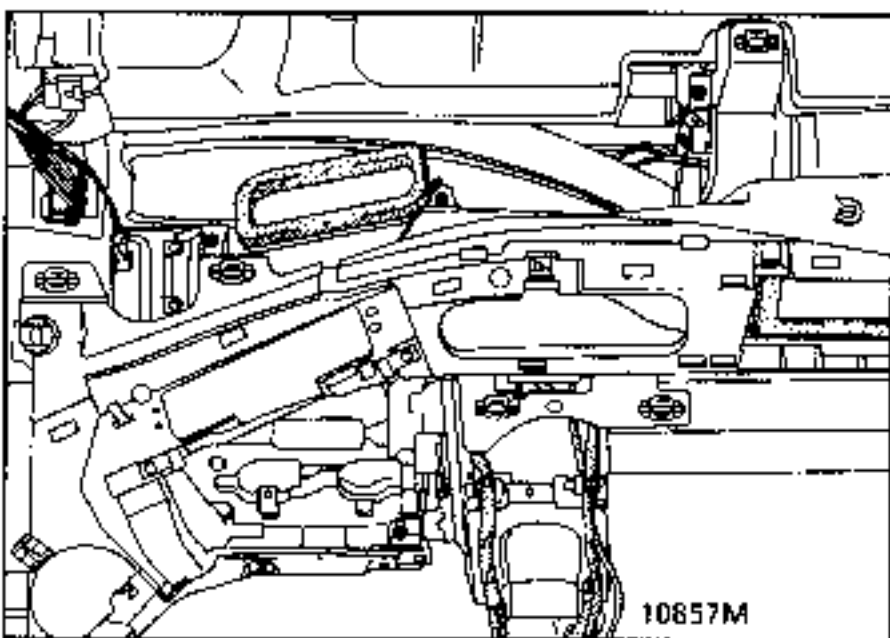

AUSBAU

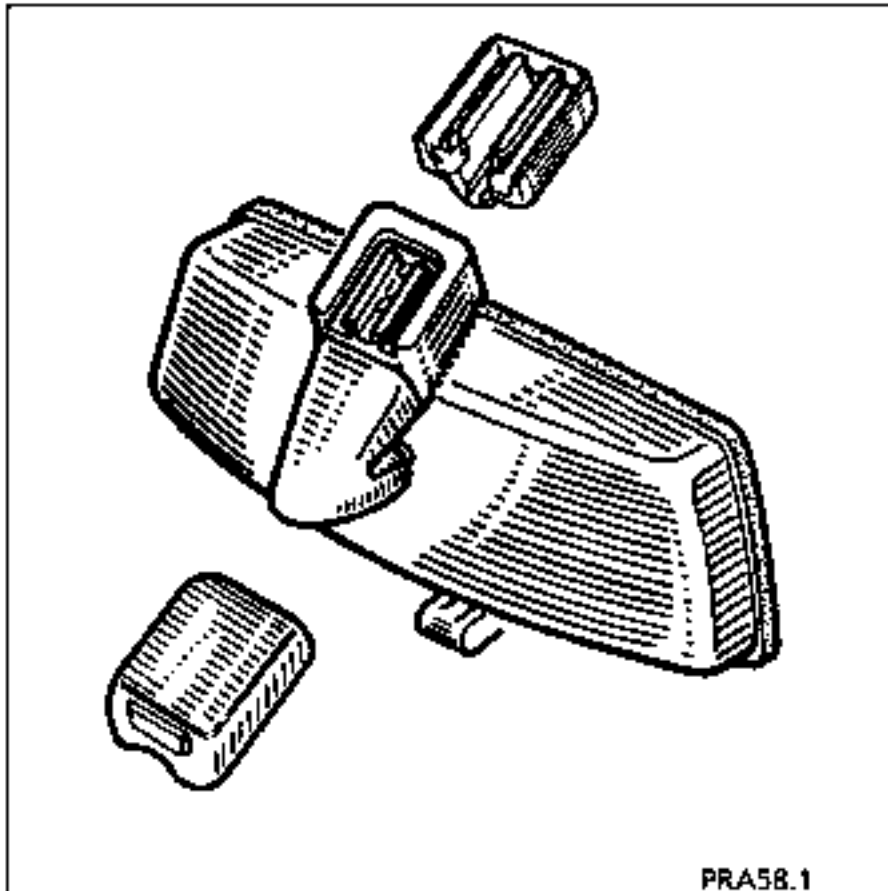

Haltegriff

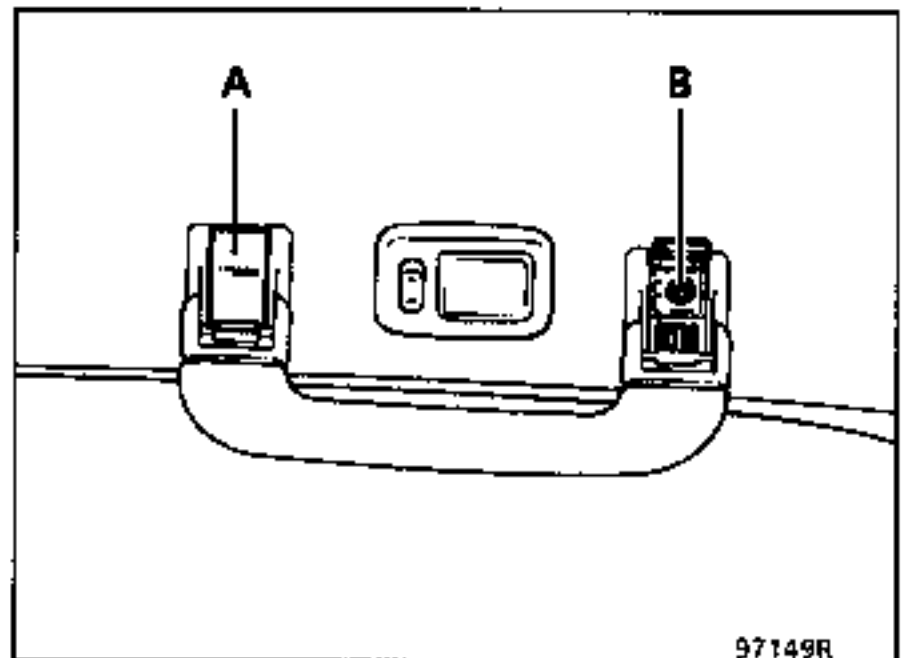
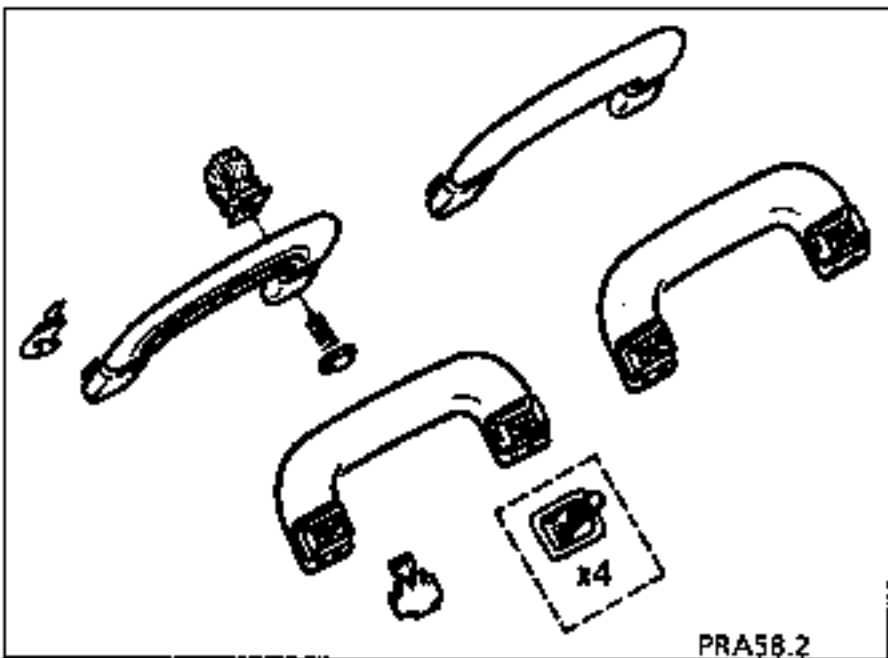

Die Zungen beiseiteschieben(A).

Die Torxschrauben ausbauen. 20 (B).

AUSBAU

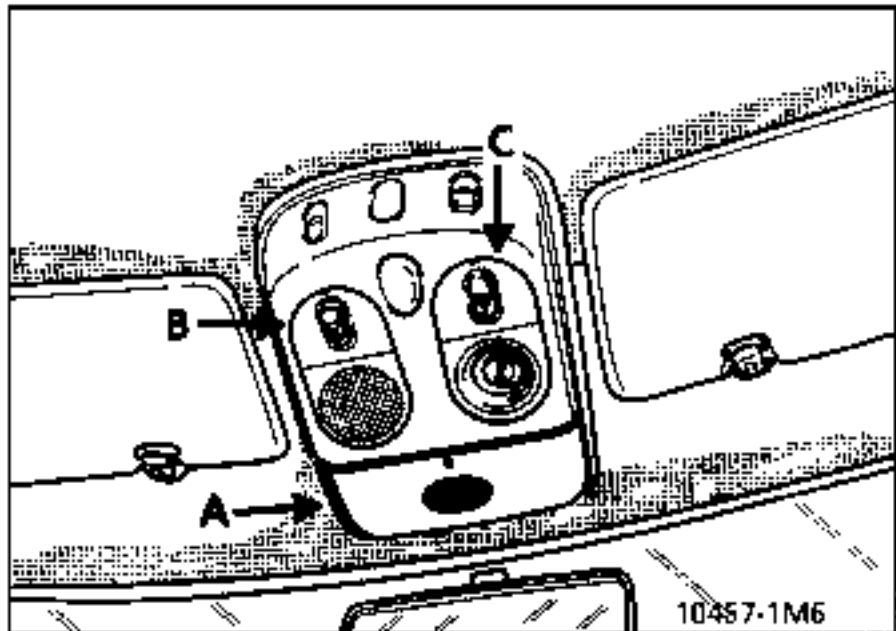

Die Abdeckung entfernen (A),(B),(C).

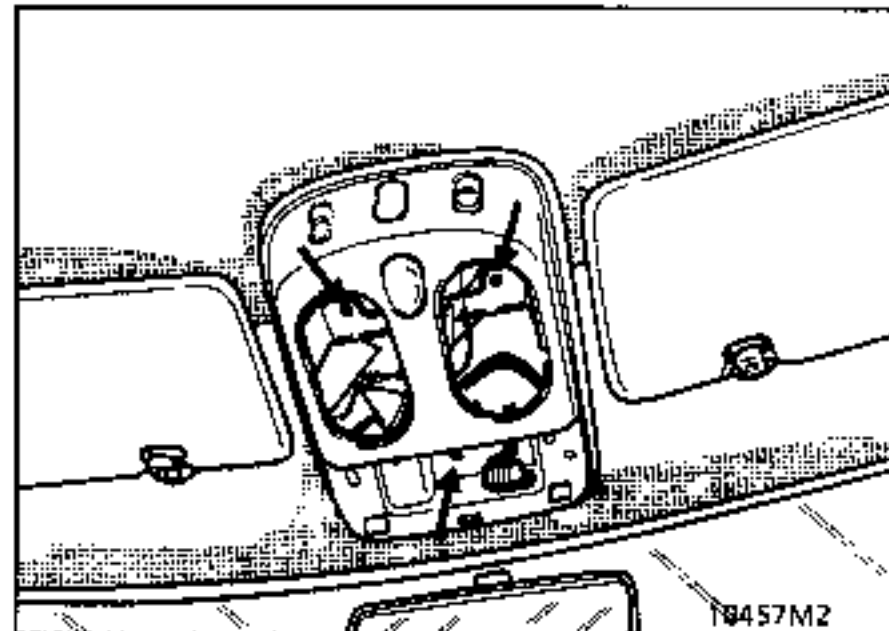

Die Torxschrauben 20 ausbauen und die Konsole ausbauen.

Die einzelnen Kabelstränge abziehen.

Sonnenblende

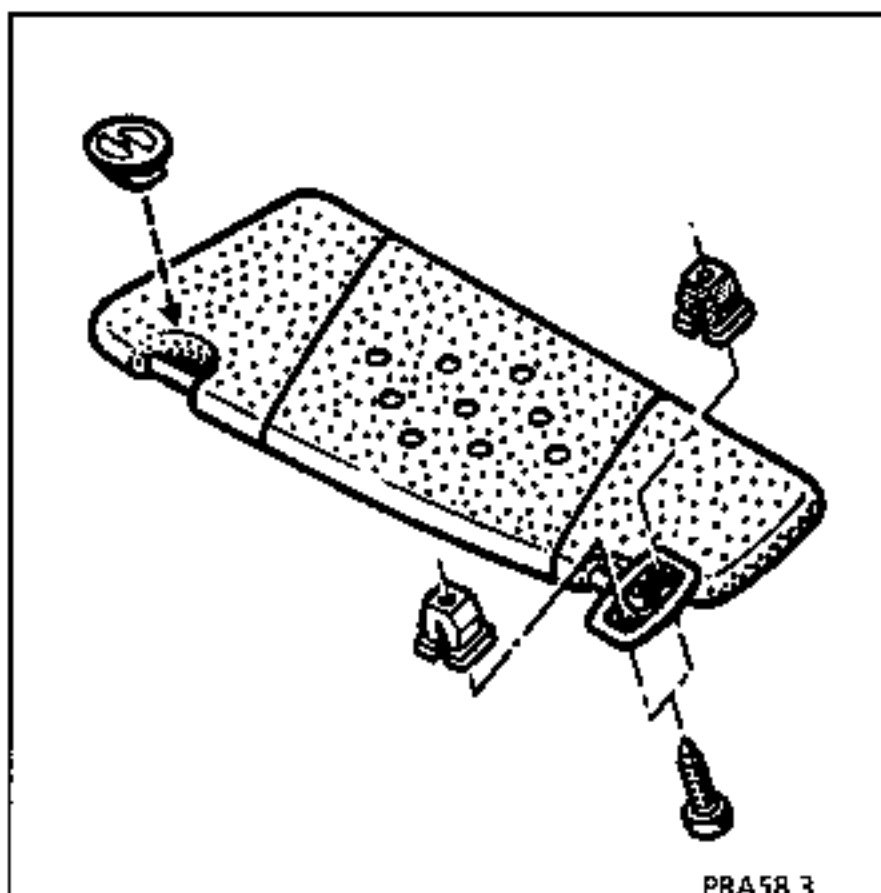

Die drei Befestigungen ausbauen (Torxschrauben).

ANZUGSDREHMOMENTE (in daNm)

Befestigungsschrauben des Gurtstraffers	2,5
Befestigungsschrauben des Sicherheitsgurtes	2,5
Befestigungsschrauben für Höhenverstellung des Sicherheitsgurtes	2,5

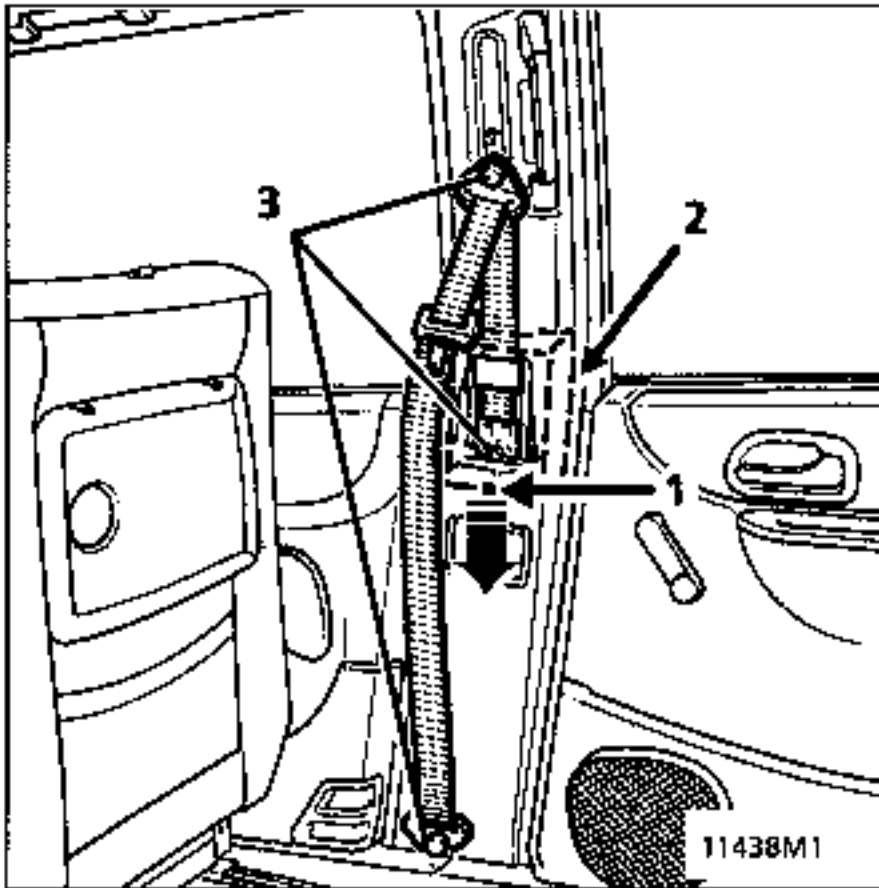

AUSBAU

Ausbauen:

- die Schraube (1).
- die Abdeckung (2) und sie ca. 15 mm nach unten schieben, um die oberen Klammern zu lösen.
- die Schrauben (3).

Ausbau der Gurtstraffer

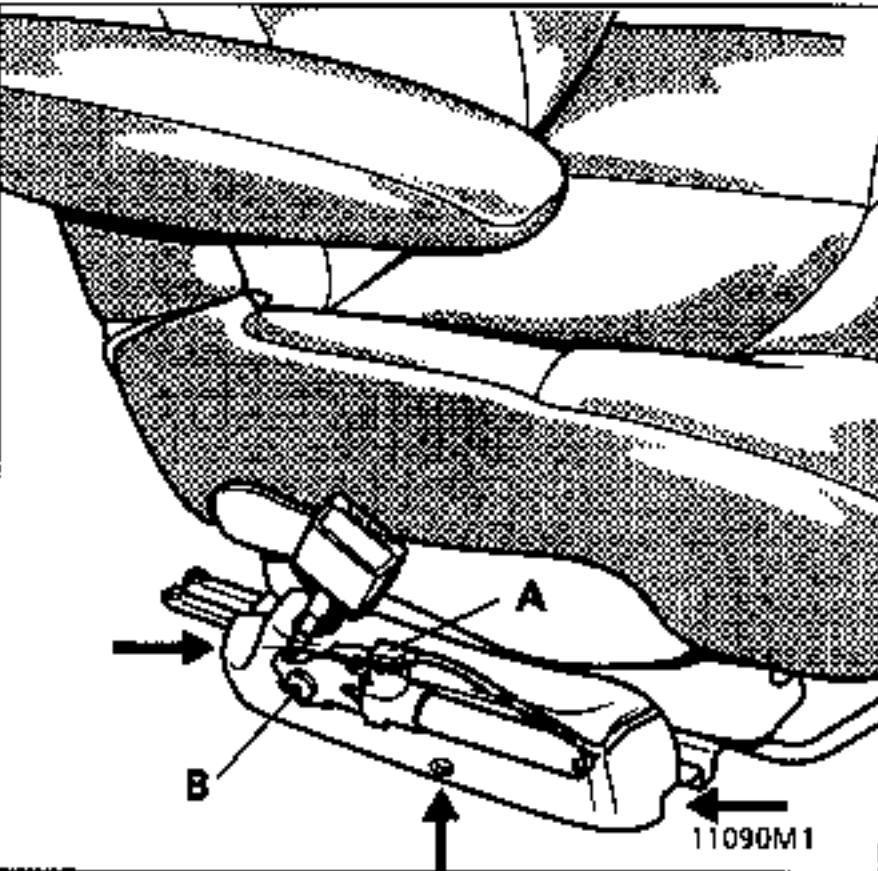

WICHTIG

Vor dem Ausbau

- Den Prüfkoffer XR 25 am Fahrzeug anschliessen
- Zündung einschalten
- Prüfkarte Nr. 49 (ISO-Schalter auf S8)

D 4 9

Das Steuergerät mit Hilfe des Prüfkoffers XR 25 verriegeln.

Über Eingabe

G 8 0 *

- Ist diese Funktion aktiv, ist das Zündsystem von Airbag/Gurtstraffer ausgeschaltet. Die Airbag-Kontrollampe und die BA 14links, XR 25, leuchten auf.
- 2 Sekunden lang das automatische Entladen des Steuergerätes abwarten.
- Die Zündung ausschalten.

Ausbauen:

- die Verkleidung der Gurtstraffer-Abdeckung (3 Torxschrauben 20)
- den Stecker (A)
- die Schraube (B)

WICHTIG:

- Beim Einbau des Gurtstraffers:
- den Stecker wieder anschliessen
- mit Hilfe des Prüfkoffers XR 25 prüfen, ob keine Störung im System vorliegt
wenn alles korrekt ist, das Steuergerät entriegeln

mit Hilfe der Betätigung

G 8 1 *

- prüfen, ob die BA 14links des Prüfkoffers erloschen ist.

AUSBAU - EINBAU

Ausbauen:

- die Befestigung des Sicherheitsgurtes an der B-Säule.
- den Haltegriff
- die Kunststoff-Zierleiste
- die Verkleidung der B-Säule (teilweise)

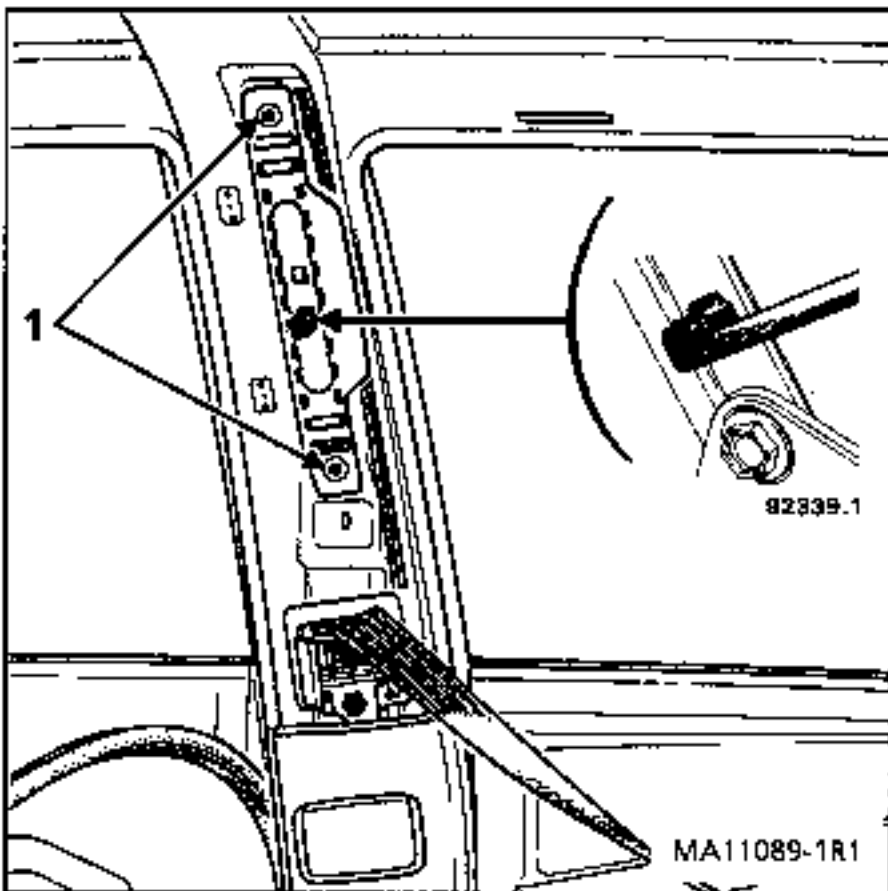

- den Knopf für die Höhenverstellung, dabei die Abdeckung des Verstellknopfes mittels Schraubendreher entfernen
- die Schrauben (1)
- den Schieber der Verstellvorrichtung

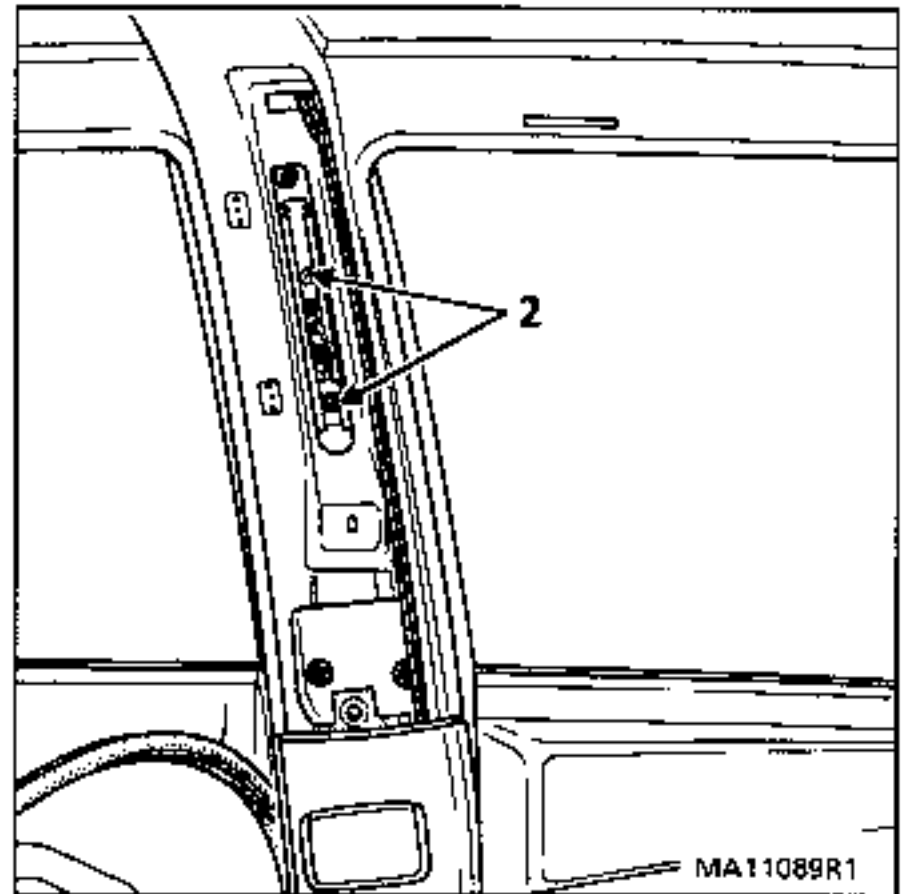

- die Schrauben (2) der Gleitvorrichtung
- die Gleitvorrichtung

EINBAU

Die Ausbaurbeiten in umgekehrter Reihenfolge vornehmen.

AUSBAU DER GURTE AN DER C-SÄULE

Ausbauen:

- die Befestigungen des hinteren linken Radkastens.

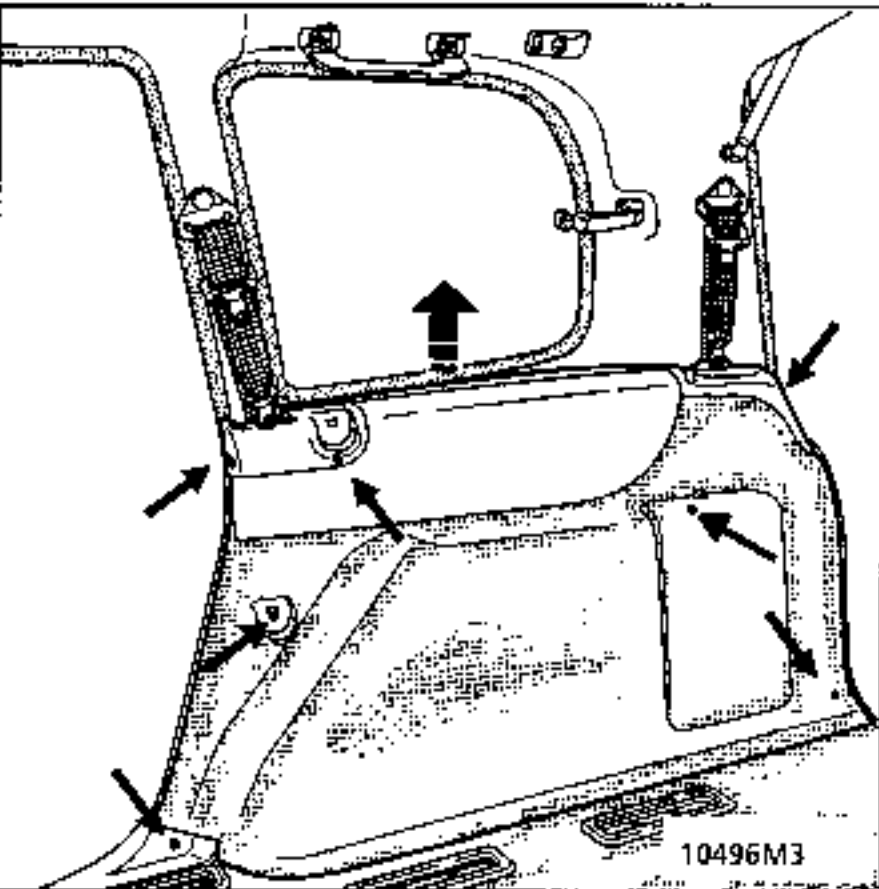

Die obere hintere Befestigung der Verkleidung, zuvor das Gitter mit einem kleinen Schraubendreher lösen.

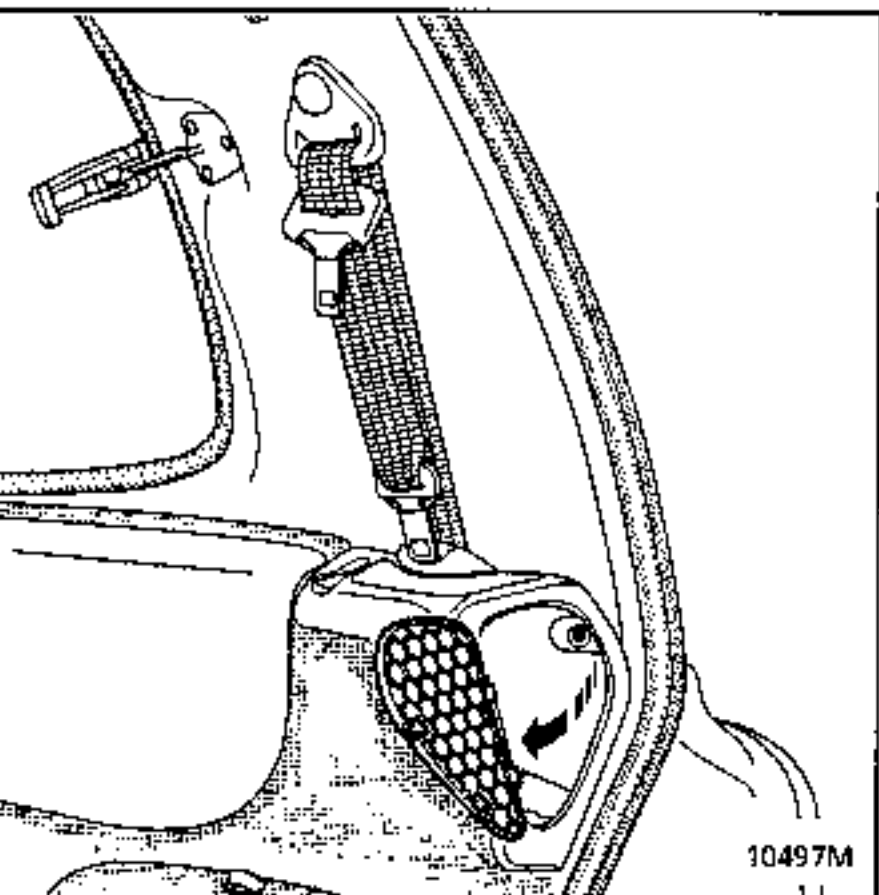

Die gesamte Verkleidung anheben, um die vier Kunststoffklammern der oberen Halterung zu entfernen

Ausbauen:

- die Schrauben 1.
- die Schrauben 2.

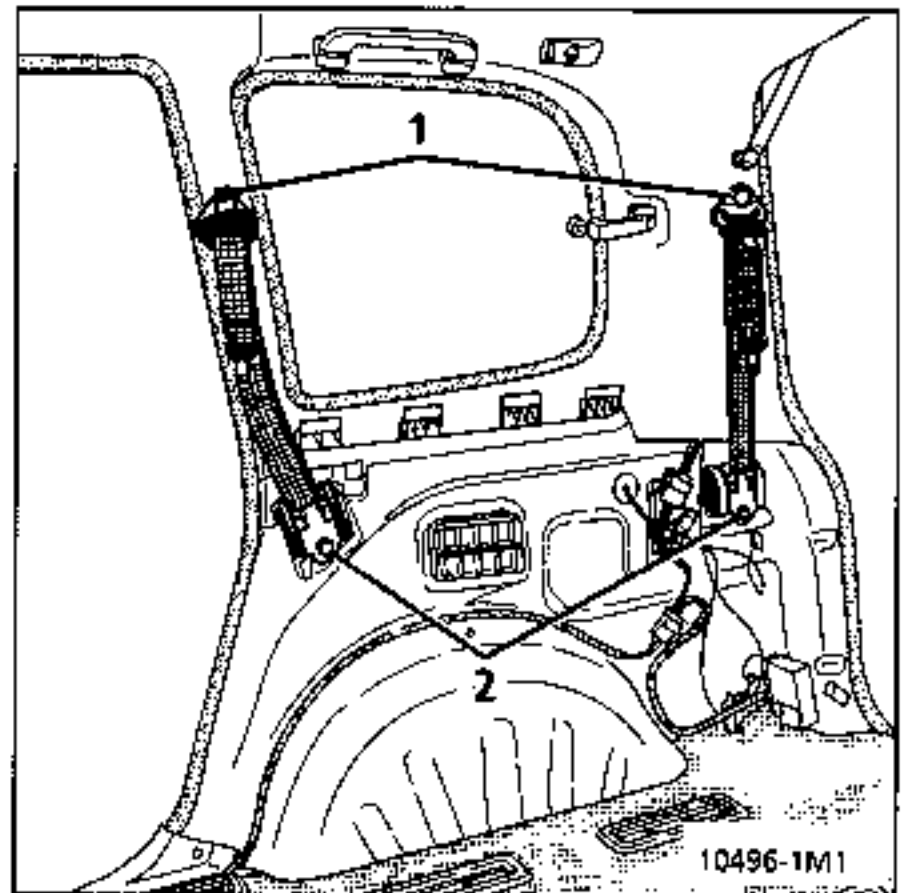

Informationen über Abdichtung sind dem Reparaturhandbuch MR 502 - Heft 6 Teile-Nr. 77 11 179 268 - zu entnehmen.

Abdichtung und Schutzmaßnahmen sind dem Reparaturhandbuch MR 601 - Espace - Teile-Nr. 77 11 091 428 zu entnehmen.